



SECPLAC: 32  
20072016

DECRETO ALCALDICIO N°  
LITUECHE, 22 JUL 2016 **000926**

Con esta fecha se ha decretado lo siguiente:

**CONSIDERANDO:**

- La necesidad de contar con una infraestructura adecuada y acondicionada para que los niños y niñas de la comuna puedan desarrollar actividades recreacionales en el espacio público central de la plaza de armas de la comuna de Litueche.
- El Proyecto presentado por la I. Municipalidad de Litueche al Fondo Regional de Inversión Local (FRIL) año 2016, denominado "Mejoramiento Plaza de Juegos Urbano, Comuna de Litueche".
- Aprobación del Consejo Regional en sesión del 01 de Julio de 2016, Acuerdo N°4.781, donde aprueba la cartera de proyectos para la comuna de Litueche.
- Que atendiendo lo anterior, el 15 de Julio de 2016 el Gobierno Regional celebró con la I, Municipalidad de Litueche, un Convenio de Transferencia de Recursos ascendente a la suma de \$86.395.000 (ochenta y seis millones, trescientos noventa y cinco mil pesos), para la ejecución del proyecto denominado "Mejoramiento Plaza de Juegos Urbano, Comuna de Litueche" Cód. BIP 30465534-0.
- Acta de Acuerdo de sesión ordinaria N°132 del día 20 de Julio de 2016, Acuerdo N°97/2016, del Honorable Concejo Municipal, que aprueba Convenio entre el Gobierno Regional de O'Higgins y la Municipalidad de Litueche del proyecto en cuestión.
- Acta de Acuerdo de sesión ordinaria N°132 del día 20 de Julio de 2016, Acuerdo N°99/2016, del Honorable Concejo Municipal, que aprueba modalidad de Licitación "Licitación Pública" y creación de asignación presupuestaria del proyecto en cuestión.
- El Decreto Alcaldicio N°916 (20.07.2015) donde se Aprueba Convenio de Transferencia de Recursos del Fondo Regional de Inversión Local de fecha 15 de Julio de 2016, suscrito entre la Ilustre Municipalidad de Litueche y el Gobierno Regional de O'Higgins, para el financiamiento del proyecto "Mejoramiento Plaza de Juegos Urbano, Comuna de Litueche".
- Las bases administrativas especiales, bases administrativas generales y especificaciones técnicas que norman las actividades requeridas y que se adjuntan al presente Decreto.

**VISTOS:**

El Decreto Alcaldicio N°2.621 de fecha 06 de Diciembre de 2012. Las normas consagradas en la Ley N°19.886, de Bases sobre Contratos Administrativos de Suministro y Prestación de Servicios y su respectivo Reglamento y las atribuciones que me confiere la Ley N°18.695, Orgánica Constitucional de Municipalidades.

**DECRETO:**

1. **Llámesse** a licitación pública a través del Portal [www.mercadopublico.cl](http://www.mercadopublico.cl) para la contratación de servicios para el Proyecto "Mejoramiento Plaza de Juegos Urbano, Comuna de Litueche".
2. **Apruéhese** en todas sus partes las **Bases Administrativas Especiales, Bases Administrativas Generales, Especificaciones Técnicas y otros antecedentes de la Licitación Pública**, para la ejecución de la "Mejoramiento Plaza de Juegos Urbano, Comuna de Litueche", de acuerdo a lo establecido en el Capítulo IV, Art. 19 del Reglamento de la Ley 19.886.
3. **Nómbrese** como integrantes de la **Comisión Evaluadora** de la citada licitación, a los funcionarios que se indican:
  - Administrador Municipal
  - SECPLAC
  - Director de Obras Municipales
  - Profesional Apoyo SECPLAC
  - Secretaria Municipal (Ministra de Fe)
4. **Designese** Unidad Técnica del Proyecto, a la Dirección de Obras Municipales para la correcta ejecución de la iniciativa de Inversión.
5. **Incorpórese** copia del presente Decreto Alcaldicio en la Carpeta de la Licitación Pública antes señalada.

ANOTESE, COMUNIQUESE, PUBLIQUESE Y ARCHIVESE.

  
Laura Uribe Silva  
Secretario Municipal

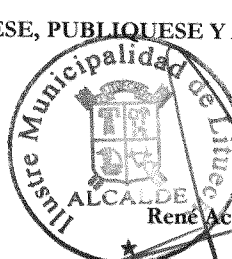
  
René Acuña Echeverría  
Alcalde

RAE/LUS/RPV/JUA/psv

**Distribución:**

- Archivo Finanzas
- Archivo DOM
- Archivo Adquisiciones
- Archivo Partes
- Archivo SECPLAC.

# Litueche

Ilustre Municipalidad de Litueche  
Secretaría de Coordinación y Planificación Comunal

## **BASES ADMINISTRATIVAS GENERALES**

### **“MEJORAMIENTO PLAZA DE JUEGOS URBANO, COMUNA DE LITUECHE”.**

#### **I DISPOSICIONES GENERALES**

**ART. 1°** Las presentes Bases Generales, conjuntamente con las Bases Administrativas Especiales, Especificaciones Técnicas, Planos, Presupuesto Oficial, eventuales Aclaraciones y el financiamiento, formarán parte integrante del Contrato para la ejecución de las obras, sin perjuicio de otros documentos que se indiquen en las Bases Administrativas Especiales.

Asimismo, se entenderá formando parte de las presentes Bases toda la reglamentación vigente que diga relación con los proyectos a ejecutarse como la Ley y Ordenanza General de Urbanismo y Construcciones, Planos Reguladores, Plano Intercomunal, cuando corresponda, Leyes y Reglamentos de los distintos Servicios y/o Empresas como agua potable, alcantarillado, energía eléctrica, pavimentación, gas, Código Sanitario, etc.

Estos documentos no se adjuntan al presente legajo por saberse conocidos por los oferentes.

**ART. 2°** Las Bases Administrativas Generales y Especiales de una Licitación no podrán ser modificadas, una vez que ésta haya sido abierta.

**ART. 3°** En las propuestas se deberá contemplar todas aquellas partidas, planos, detalles y especificaciones que permitan la futura ejecución de las obras de construcción y sus instalaciones de acuerdo a la más exacta interpretación del proyecto de diseño que al efecto se licita.

**ART. 4°** En el estudio de esta propuesta, el Contratista o Consultor no tomará ventaja para su provecho de ningún error de las bases, especificaciones y de otros antecedentes. Cualquier duda que surja, deberá ser consultada para que se resuelva mediante aclaración en la etapa licitación o con posterioridad en alguna etapa del contrato. De no ser consultada, el Contratista o Consultor deberá aceptar lo que resuelva el Mandante sin pretender aumento de plazo o precio, ni indemnización.

#### **II DEFINICIONES**

**ART. 5°** Para la correcta interpretación de las presentes Bases, se entenderá por:

a) **MANDANTE**

Será para todos los efectos La Ilustre Municipalidad de Litueche.

b) **ENCARGADOS DE REVISIÓN Y AVANCE**

Profesionales debidamente nombrado por el Mandante que asumen el derecho y la obligación de cautelar y fiscalizar el debido cumplimiento del Contrato.

c) **CONTRATISTA**

La persona natural o jurídica que, en virtud del Contrato respectivo, contrae la obligación de ejecutar una obra en conformidad con los procedimientos establecidos en las Bases, el Contrato respectivo y la legislación vigente que corresponda.

d) **BASES ADMINISTRATIVAS**

Conjunto de disposiciones que rigen el desarrollo del contrato.

Contratista, incluyendo las etapas previas a su celebración y las posteriores a su liquidación.

e) PROYECTO DE OBRA

Conjunto de antecedentes que permiten definir, en forma correcta, completa y suficiente, la obra a ejecutar.

f) ESPECIFICACIONES TÉCNICAS

El pliego de características que deberán cumplir las obras, motivo del Contrato, incluyendo normas sobre procedimientos de elaboración, exigencias a que quedan sometidos los materiales y pruebas de control que deben superar las diferentes etapas de fabricación.

g) PLANOS GENERALES

Los diseños, que indicando cubicación, formas y medidas, permiten un juicio completo de la obra por realizar y a una escala conveniente para su correcta interpretación.

h) PLANOS DE DETALLE

Los diseños a escala adecuada para realizar la construcción de piezas o partes del proyecto contenidos en los Planos Generales.

i) PRESUPUESTO ESTIMATIVO

El costo probable previsto para la construcción de una obra, el cual puede ser global o detallado.

j) PRESUPUESTO OFICIAL

El estudio detallado de las cubicaciones, precios unitarios y precio total previsto de una obra y que representa una opinión sobre su verdadero valor.

k) LICITACIÓN

El concurso de proponentes autorizados para cotizar la construcción de una obra de acuerdo a las Bases Administrativas Generales y Especiales, Especificaciones Técnicas y Planos Generales y/o detalle y otros documentos que conforman los antecedentes de la propuesta.

l) PROPUESTA

La cotización ofrecida por el proponente en una Licitación la que deberá ajustarse a los antecedentes establecidos para ella.

m) PROPUESTA A SUMA ALZADA

La oferta a precio fijo en que las cubicaciones de las obras se entienden inamovibles, a menos que las Bases de Licitación autoricen expresamente revisar la cubicación de ciertas partidas que se indiquen en las Bases Especiales.

n) PRESUPUESTO COMPENSADO

El que resulta de la modificación de los precios globales, parciales, y el precio total del Presupuesto oficial en el porcentaje de la diferencia que exista, entre la propuesta aprobada y el Presupuesto Oficial.

o) PROGRAMA DE TRABAJO

Es la ordenación cronológica dentro del Contrato, del desarrollo de las diversas etapas, partidas o ítems de las obras, sea que ellos deban ser ejecutados en forma simultánea o sucesiva.

p) OBRAS EXTRAORDINARIAS O AUMENTO DE OBRAS

En contrato a Suma Alzada, las obras que se incorporen o agreguen al Proyecto para llevar a mejor término la obra contratada.

q) NORMATIVA TECNICA VIGENTE

Las normas legales y reglamentarias, y sus modificaciones, a que se debe ajustarse la ejecución de una obra.

r) UNIÓN TEMPORAL DE PROVEEDORES

Asociación de personas naturales y/o jurídicas, para la presentación de una oferta en

### III DE LAS PROPUESTAS

**ART. 6°** El llamado a licitación será Pública, vía portal [www.mercadopublico.cl](http://www.mercadopublico.cl), y la entrega de los antecedentes que componen la presente licitación quedará registrada como recibida en el momento de la postulación a través del mismo Portal, cuyo Oferente deberá ratificar dicha postulación con el Comprobante de Envío de Oferta, en las fechas indicadas en el itinerario de la licitación.

### IV ACLARACIONES Y RESPUESTAS A LAS CONSULTAS

**ART. 7°** Los proponentes podrán solicitar aclaraciones a los antecedentes de la Licitación, hasta el día que se señale en las Bases Administrativas Especiales.

El Mandante emitirá las aclaraciones, incluyendo el texto de las consultas realizadas y las respuestas correspondientes. Una vez emitidas, las aclaraciones se entenderán formando parte de las presentes Bases de licitación.

Será responsabilidad de los oferentes consultar y retirar las aclaraciones, en los plazos que se indique en las Bases Administrativas Especiales.

Por tanto, los oferentes no podrán alegar su desconocimiento bajo ningún aspecto.

### V DE LA PRESENTACIÓN DE LAS PROPUESTAS

**ART. 8°** En las Bases Administrativas Especiales el Mandatario podrá programar visitas a terreno, en forma conjunta con los oferentes interesados.

No obstante lo anterior, es de total responsabilidad de los oferentes, conocer en detalle la ubicación, características y requerimientos de los terrenos en cuestión.

**ART. 9°** La presente licitación será levantada a través del portal [www.mercadopublico.cl](http://www.mercadopublico.cl).

Los oferentes ingresarán su postulación y todos los antecedentes requeridos sólo a través del señalado portal, por tanto será de su responsabilidad cumplir las fechas y plazos allí estipulados. Es importante que el proponente constate que el envío de su propuesta haya sido efectuado con éxito. Para ello, deben verificar el despliegue automático del "Comprobante de Envío de Oferta" que se entrega en dicho sistema, el cual debe ser impreso por el proponente para su resguardo.

El plazo para efectuar consultas será el que se señale en el portal.

Sólo se aceptarán consultas a través del citado portal en los plazos allí establecidos.

Las respuestas a consultas y eventuales aclaraciones se realizarán sólo a través del portal en los plazos que se establecerán al momento de levantar la licitación.

### FORO INVERSO:

**Según el artículo 40.- del respectivo Decreto 250, que Aprueba Reglamento de la Ley N° 19.886 de Bases sobre Contratos Administrativos de Suministro y Prestación de Servicios. El mandante se reserva el derecho de solicitar al oferente la aclaración del contenido administrativo, técnico y económico de la propuesta, teniendo siempre presente la obligación de cumplir con el principio de igualdad de los proponentes y sólo en el evento que sea absolutamente necesario para lograr de manera óptima el objetivo de esta licitación.**

**El tiempo para entregar respuesta al foro inverso no sobrepasará las 48 horas, una vez realizada dicha acción.**

**Todo aquel Oferente que se le haga la aplicación del Foro Inverso este tendrá una ponderación de descuento de un 5 % de la ponderación Total obtenida como Criterio de Evaluación.**

Todos los documentos presentados serán de propiedad de la Ilustre Municipalidad de Litueche, excepto el instrumento bancario de Garantía por concepto de seriedad de la oferta, la cual será devuelta de acuerdo a lo señalado en las respectivas Bases Administrativas Especiales.

Las propuestas se presentarán a través del Portal [www.mercadopublico.cl](http://www.mercadopublico.cl) en los archivos adjuntos identificados como se indica a continuación:

ARCHIVO N°1	:	DOCUMENTOS ADMINISTRATIVOS
ARCHIVO N°2	:	DOCUMENTOS TÉCNICOS
ARCHIVO N°3	:	PROPUESTA ECONÓMICA

Todos los documentos contenidos en estos archivos deberán presentarse escaneados, las medidas serán en unidades métricas y los valores en moneda nacional.

## VI GARANTÍAS

- ART. 10°** El único documento que se considera válido para garantizar las Obras a ejecutar, conforme a las presentes Bases de licitación lo constituye la Garantía Bancaria **"A LA VISTA"** (según lo establecido en el Decreto Supremo N° 250 de 2004, del Ministerio de Hacienda, que aprueba el Reglamento de la Ley N° 19.886, de Bases sobre Contratos Administrativos de Suministro y Prestación de Servicios), que se tomarán en las condiciones, y por los montos y plazos que se señalan en las Bases Administrativas Especiales.
- ART. 11°** Todos los instrumentos bancarios en Garantía se tomarán a nombre de la Ilustre Municipalidad de Litueche RUT N° 69.091.100-0. La Municipalidad de Litueche será el encargado de su recepción para su custodia y posterior devolución. La caución o garantía deberá ser pagadera a la vista, tomada por uno o varios integrantes del adjudicatario y tener el carácter de irrevocable.
- ART. 12°** Los oferentes deberán presentar una Garantía de seriedad de la oferta por un monto de \$ 850.000; a nombre de la Ilustre Municipalidad de Litueche, en pesos, con un plazo de vigencia de 60 días como mínimo, contados desde la fecha de apertura de la propuesta.
- Se procederá a devolver las garantías presentadas por los proponentes cuyas ofertas no resultaron adjudicadas una vez firmado el contrato para la ejecución de la obra.
- Al Contratista que resulte adjudicado, se le devolverá la Garantía de seriedad de la oferta, una vez que haya suscrito el respectivo contrato, oportunidad en que debe presentar el instrumento bancario que Garantiza el Fiel Cumplimiento del contrato.
- ART. 13°** Si la resolución que acepta la propuesta no se dictare dentro del plazo de vigencia de las ofertas, los oferentes podrán desistirse de su oferta y proceder al retiro de los documentos presentados.
- ART. 14°** En todos los casos, se exigirá una garantía **"A LA VISTA"** (según lo establecido en el artículo 68 del Decreto Supremo N° 250 de 2004, del Ministerio de Hacienda, que aprueba el Reglamento de la Ley N° 19.886, de Bases sobre Contratos Administrativos de Suministro y Prestación de Servicios), de fiel cumplimiento del contrato por un monto equivalente al 5% del valor total del contrato aprobado. Se expresará en pesos, con una vigencia que cubra el plazo de ejecución, excedida en 90 días como mínimo.
- La vigencia de la garantía se entenderá sin perjuicio del plazo de responsabilidad legal establecido en el Código Civil.
- ART. 15°** Si en el transcurso del contrato se introdujeran modificaciones para la elaboración de esta obra, deberán rendirse garantías sobre ellas, en su mismo porcentaje y por el plazo exigido para la garantía de fiel cumplimiento y buena ejecución.

Si el Contratista no renovare la garantía dentro del plazo de 5 días después de la correspondiente comunicación del Mandante, éste queda facultado de hacer efectiva las garantías existentes Y liquidar contrato.

**ART. 16°**

El Contratista deberá mantener vigente las garantías del contrato a que se refieren los artículos anteriores, siendo de su cargo los gastos que ello le irroge.

**VII APERTURA DE LA PROPUESTA**

**ART. 17°**

Las apertura de Propuesta se efectuará mediante el Portal Mercado Público, de no contener en forma completa la totalidad de los documentos que en el se solicitan, el oferente quedara fuera de Bases y no se aceptará ningún recurso o reclamo por incumplimiento de las Bases Administrativas o Especiales, salvo que la Comisión estime que se trata de un error de forma y no de fondo y que no se altere el trato igualitario de los proponentes.

La Comisión Municipal estará presidida por el Administrador Municipal, SECPLAC, Director de Obras Municipales, Profesional de Apoyo SECPLAC y Secretaría Municipal como Ministra de Fé y en caso de no estar presentes, formarán parte de la comisión aquellos Funcionarios que jerárquicamente continúan en sus funciones.

El Acto de Apertura estará circunscrito sólo a la recepción y verificación de la existencia de los antecedentes exigidos de acuerdo a las formalidades y contenidos establecidas en las Bases de la licitación. De esta forma corresponderá a la comisión el análisis y la evaluación de los antecedentes recibidos en un proceso posterior al Acto de Apertura.

Si en el transcurso del Acto de Apertura, producto de la verificación, surgiera algún aspecto en lo formal o de contenido, no consignado o exigido sin mayor precisión por las Bases y que genere cierta controversia sobre los documentos recibidos; la Comisión tendrá la facultad para establecer y aplicar en el proceso evaluativo de las ofertas los criterios que permitan dirimir dicha controversia, teniendo presente ante todo, el resguardo de la igualdad de los proponentes.

Asimismo respecto de los reclamos consignados en el Acta de Apertura los oferentes podrán efectuar observaciones dentro de las 24 horas siguientes a la apertura de las ofertas. Estas observaciones deberán efectuarse a través del Sistema de Información. Si así no lo hicieren, se tendrá por desistido dicho reclamo.

**ART. 18°**

El Acta de Apertura deberá contener todos los datos necesarios para individualizar a los oferentes, las ofertas, plazos, etc., dejando constancia de las observaciones o reclamos de los interesados.

El Acta será firmada por los integrantes de la comisión.

**VIII ACEPTACIÓN DE LA PROPUESTA**

**ART. 19°.**

El Mandatario designará una Comisión encargada de revisar y evaluar las ofertas presentadas, emitiendo un informe priorizado de éstas, conforme a las pautas de adjudicación fijadas en las Bases Administrativas Especiales.

En un plazo máximo de diez días corridos, se resolverá la adjudicación, atendiendo los intereses comunales, junto con una eficiente utilización de los recursos fiscales, pudiendo eventualmente declarar nulo el proceso si existieren causales para ello.

Los oferentes cuyas ofertas no resulten adjudicadas, no tendrán derecho a exigir indemnización de tipo alguno y bajo ningún concepto. Si no se presentaren oponentes, se declarará desierta la propuesta.

**ART. 20°**

Las pautas de adjudicación serán fijadas teniendo presente las características propias del proyecto, los antecedentes técnicos que se dispone, los objetivos que se persiga y monto del financiamiento disponible, entre otros.

Consecuente con lo anterior, el Mandante definirá la forma de adjudicación optando por la pauta definida en las Bases Administrativas Especiales. Oferta Económica 80%

y si el empate persiste se definirá por el currículum del Profesional Residente (adjuntando certificados de Recepción Definitiva de Obras, por parte de las respectivas DOM).

No obstante lo anterior, el Mandante se reserva el derecho de requerir mayores antecedentes para mejor resguardo de los intereses fiscales y de decidir el rechazo de todas las ofertas cuando se considere necesario, declarar nula la licitación, adjudicar aquella oferta que mejor represente los intereses fiscales o no adjudicar ninguna de las ofertas presentadas.

**ART. 21°** Resuelta la adjudicación, el Mandante suscribirá el contrato y dictará la resolución que lo acepta.

## **IX DEL CONTRATO**

**ART. 22°** El plazo del contrato comenzará a regir desde el día siguiente de la entrega de terreno, a menos que las Bases Administrativa Especiales especifiquen otra modalidad de contabilizar el plazo.

Los plazos se entenderán en días corridos sin deducción de días de lluvia o festivos o feriados. La lluvia no se considerará un factor de atraso en el avance de la obra en partidas que se puedan desarrollar bajo techo, situación que será verificada por el Inspector Técnico de Obra.

**ART. 23°** Queda estrictamente prohibido que el Contratista adjudicado inicie los trabajos antes de la formalización del contrato y de la entrega oficial del terreno establecida en el acta de entrega de terreno, pudiendo en caso contrario de esta indicación, el poder re adjudicar el proceso en cuestión, haciéndose efectivo de manera inmediata el cobro de la de garantía de seriedad de la oferta. Si un funcionario autoriza la ejecución de trabajos en forma extemporánea, será administrativamente responsable de estos hechos.

**ART. 24°** El Contratista podrá subcontratar parte de las tareas a desarrollar, no obstante lo anterior, el Contratista mantendrá la responsabilidad de la totalidad del contrato incluidas aquellas partidas subcontratadas, como asimismo, el pago de todas las obligaciones para con los empleados, proveedores u otros que haya omitido el subcontratista.

**ART. 25°** Las Bases Administrativas Generales y Especiales, Especificaciones Técnicas, Planos y demás antecedentes que han servido de base para el contrato, deberán ser firmadas por el Contratista y mantenerse en archivo especial del Proyecto.

**ART. 26°** Todo contrato deberá estipular claramente las multas que se aplicarán al contratista, si no se diere cumplimiento al plazo de ejecución de las obras y a cualquiera obligación que emane de él, conforme lo señalado en las Bases de la Propuesta.

**ART. 27°.** Cuando por la naturaleza del diseño a ejecutar proceda, se podrá aumentar partidas, en cuyo caso, el Contratista tendrá derecho a su pago y a una ampliación del plazo proporcional al aumento, debiendo presentar las garantías correspondientes, que serán de su cargo.

**ART. 28°** La ampliación o disminución de partidas o plazos no constituye nuevos contratos y en el caso de los aumentos, no podrá establecerse normas diferentes a las ya contenidas en las Bases del contrato original.

**ART. 29°** Las obras extraordinarias se pactarán en base a un presupuesto cuyos valores han sido convenidos con el Contratista y el Mandante, los que se someterán a la decisión del Mandante, conjuntamente con la solicitud de modificación.

## **X REVISIÓN Y CONTROL DE AVANCE**

**ART. 30°** El Mandatario designará al o los funcionario(s) que tendrán la responsabilidad de controlar el avance y revisar la documentación técnica presentada, quién (es) para desarrollar su labor deberá(n) contarán con todos los antecedentes del respectivo

**ART. 31°** El Contratista deberá someterse a las órdenes del o de los encargado (s) de la Revisión Técnica y Control de Avance, que deberá impartirlas siempre por escrito. Estas órdenes estarán hechas en conformidad con los términos y condiciones del contrato.

El incumplimiento de dichas órdenes será sancionado según lo estipulado en las presentes Bases. En caso de reincidencia, los encargados de la revisión darán cuenta al Mandante a fin de estudiar el término anticipado del Contrato.

**ART. 32°** El Contratista tiene la obligación de reconstituir por su cuenta los planos o documentos que han sido rechazados por el encargado de la revisión, quién debe establecer por escrito, las razones técnicas que avalan dicha decisión.

**ART. 33°** El Contratista tendrá derecho a apelar de cualquier orden o resolución que en el curso de los trabajos, adopte el Encargado de la Revisión, apelación que deberá efectuarse por escrito ante el Mandante, dentro del plazo de cinco días hábiles contados desde la fecha de la notificación.

El Mandante resolverá breve y sumariamente la apelación del Contratista o Consultor dentro del plazo de tres días hábiles, si no lo hiciera, se entenderá por aceptada.

**ART. 34°** Si el Contratista no apelare conforme lo señalado en el artículo anterior, o si la apelación fuera rechazada y se desistiera de acatar las órdenes impartidas, el Mandante podrá, previa notificación, suspender la tramitación de los estados de pago.

Podrá asimismo, según la gravedad del caso y, previa notificación hecha con cinco días hábiles, resolver el término anticipado al contrato de acuerdo a lo estipulado en las presentes Bases. En tal caso, se mantendrán las garantías, las que servirán para responder por el mayor valor que puedan tener las obras que faltan por ejecutar.

Una vez liquidado el contrato se procederá a restar de las garantías el eventual gasto que debiera cargarse a dichas garantías.

## **XI OBLIGACIONES DEL CONTRATISTA**

**ART. 35°** El Contratista, debe dirigir personalmente los trabajos y atenderlos de forma que el avance real vaya de acuerdo con el avance programado.

**ART. 36°** El Contratista, estará obligado a atender al encargado de la revisión, funcionarios del Gobierno, de la Contraloría u otros, que tengan por misión conocer el avance de las obras y asimismo presentar los controles y otros antecedentes que digan relación con el contrato.

**ART. 37°** El Contratista queda especialmente sujeto a las disposiciones contenidas en el Código del Trabajo y a las leyes y reglamentos que regulan las relaciones con sus empleados.

**ART. 38°** En el caso de una liquidación anticipada de contrato, el Mandante conocerá el monto de deudas impagas por parte del Contratista que digan relación con el contrato, a fin de que se realice las retenciones que corresponda, pudiendo hacerse efectivas las garantías para solventar parte de dichos pagos.

**ART. 39°** Será de exclusiva responsabilidad y costo del Contratista, la obtención de permisos, pago de derechos, aportes y otros, debiendo tramitarlos ante los Servicios involucrados, en los plazos y condiciones que corresponda, conforme a la legislación vigente. Así también será de su cargo los perjuicios que origine a terceros.

## **XII DE LA EJECUCIÓN DE LA OBRA**

**ART. 40°** El Contratista deberá ejecutar los trabajos en estricta sujeción a las Bases Administrativas Generales y Especiales, Especificaciones Técnicas, Planos Generales y de detalle, anexos, perfiles, pliegos de condiciones y demás antecedentes correspondientes al proyecto.

Frente a discrepancias en la información contenida en los antecedentes de la propuesta se estará al siguiente orden de precedencia de los documentos:

- ↓ Aclaraciones.
- ↓ Términos de Referencia.
- ↓ Especificaciones técnicas.
- ↓ Planos de detalle.
- ↓ Bases Administrativas Especiales.
- ↓ Bases Administrativas Generales.

- ART. 41°** Una vez tramitada la adjudicación, se le entregará al Contratista, sin cargo alguno, una carpeta del proyecto que contiene copias de planos, términos de referencia, especificaciones técnicas y demás antecedentes del Proyecto.
- ART. 42°** El Contratista deberá iniciar los trabajos a contar del día siguiente del Acta Entrega de Terreno, que se constituye en la fecha de inicio del plazo contractual y, proseguir con el programa de trabajo aprobado, de acuerdo al plazo legal del inicio y término de los diseños.
- ART. 43°** El Contratista no puede hacer por iniciativa propia cambio alguno en los planos o especificaciones que sirven de base al contrato, y si lo hiciera deberá corregir las tareas modificadas y autorizadas por la encargada de la revisión.
- ART. 44°** Los materiales que se especifiquen en la obra, deberán ser de buena calidad y cumplir la normativa vigente y recomendaciones del fabricante.
- ART. 45°** El Contratista es responsable de todos los aspectos que digan relación con la aprobación de los trabajos, durante el período de garantía, que se encuentra respaldado con el respectivo instrumento bancario, salvo que las Bases Administrativas Especiales señalen un plazo diferente.
- ART. 46°** Cuando ocurran circunstancias que sean de caso fortuito o de fuerza mayor, totalmente ajenas al Contratista y que afecten a la ejecución de los trabajos, el plazo se podrá ampliar en relación con los días de atraso, previa solicitud del Contratista, formulada por escrito al Mandante.

### XIII DEL TÉRMINO DEL CONTRATO

- ART. 47°** Se podrá poner término anticipado a un Contrato, administrativamente y sin forma de juicio, siempre que concurra alguna de las siguientes causas:
- a) Por causas debidamente justificadas, con acuerdo de las partes y sin cargo para ambos.
  - b) Si el Contratista no diere cumplimiento al Programa de trabajo o no iniciare oportunamente los Trabajos contratados.
  - c) Si por errores en los trabajos efectuados por el Contratista, la obra resulta con defectos que no pudieren ser reparados y por su condición, signifique rehacerlas y que estos defectos u errores implique incorporar modificaciones substanciales al proyecto.
  - d) Si el Contratista o Consultor o alguno de los socios de la Empresa adjudicataria, fuera declarado reo por algún delito que merezca pena afflictiva, o tratándose de una Sociedad Anónima, lo fuese de alguno de los miembros del Directorio o el Gerente.
  - e) Si el Contratista fuese declarado en quiebra.
  - f) Cualquier tipo de incumplimiento con respecto a las Garantías (vigencia, extensión de vigencia, montos, entre otros).
  - g) Incumplimiento con lo señalado en las EE. TT. Y Proyectos de Especialidades.
  - h) Otras causales específicas que se indique en las Bases Administrativas Especiales.

**ART. 48°**

Puesto término anticipado a un Contrato, por cualquiera de las causales señaladas, a excepción de la detallada en letra a) anterior, se mantendrán las garantías del Contrato.

El Mandante conocerá sobre deudas impagas del Contratista que afecten a terceros y tengan relación con el contrato.

El Mandante evaluará la conveniencia de utilizar las garantías existentes para estos efectos, conjuntamente con la necesidad de cubrir el costo que implica dar término a los diseños inconclusos o cualquier otro perjuicio que resulte para el Fisco con motivo de esta liquidación.

**XIV DE LOS PAGOS**

**ART. 49°**

Los trabajos, se pagarán mediante Estados de Pago, cuyo monto mínimo y plazo se establecerá en la Bases Administrativas Especiales.

**XV SANCIONES Y MULTAS**

**ART. 50°**

El Contratista estará sujeto al pago de multas, en los siguientes casos:

a) En aquellos casos que la oferta está garantizada por concepto de seriedad y el adjudicatario se desiste de su oferta estando en su plazo de vigencia, se procederá a hacer efectivo su cobro. El Mandante podrá oficiar informando a otras Comunas de las multas y sanciones que se ha aplicado a esos Contratistas

b) Si el Contratista no entrega la obra totalmente terminada en el plazo establecido en el Contrato, se le aplicará una multa diaria equivalente al 0,2% del monto del Contrato, no pudiendo ella, exceder en su totalidad del 15% del monto del Contrato. En cuyo caso, el Mandante evaluará la situación para determinar un término anticipado del éste.

**XVI RECEPCIÓN PROVISORIA Y DEFINITIVA**

**ART. 51°**

La recepción provisoria es el Acto Administrativo mediante el cual la Comisión Revisora, designada para tal efecto, se constituye al término del plazo contractual, a fin de verificar el cabal cumplimiento del Contrato. (La obra deberá estar terminada).

El nombramiento administrativo de la comisión (Decreto Alcaldicio) deberá realizarse dentro de los siguientes 3 días hábiles de la presentación de la solicitud por escrito de parte del contratista. Teniendo esta comisión un plazo máximo adicional de 2 días hábiles posteriores al nombramiento para llevar a cabo la constitución física en el terreno de las obras.

**ART. 52°**

Una vez verificado por la Comisión, el total cumplimiento del Contrato y la revisión detallada de los certificados de recepción de los distintos Servicios o ensayos de materiales, según corresponda, procederá realizar la recepción definitiva, levantando un Acta al efecto una vez transcurrido seis meses recepcionado provisoriamente los trabajos.

**ART. 53°**

El Acta de Recepción Provisoria será un antecedente a presentar para la cancelación del Estado de Pago y el cambio de la Garantía correspondiente.

**ART. 54°**

Si la Comisión de Recepción Provisoria, determina que los trabajos no están totalmente terminados (**OBSERVACIONES MENORES**), respecto a los antecedentes técnicos del Contrato procederá a preparar un listado de las observaciones que le merece y le fijará un plazo máximo equivalente al 15% del plazo total de ejecución de las obras, contado en días corridos para subsanar dichas observaciones

Terminado este plazo, se constituirá nuevamente para verificar su cumplimiento. De haberse logrado, se procederá a la recepción conforme lo señalado en el articulado anterior, no imputando como atraso, este plazo otorgado por la Comisión Revisora.

Si por el contrario, el Contratista no cumple dentro del plazo acordado, la Comisión

## XVII LIQUIDACIÓN DEL CONTRATO

ART. 55°

Una vez que los trabajos cuenten con su recepción definitiva totalmente tramitada, se procederá a liquidar el contrato, dictando la resolución y realizando la tramitación administrativa correspondiente.

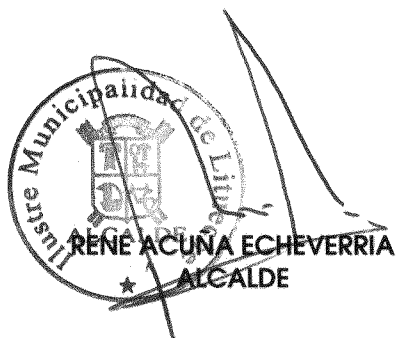

Litueche, Julio 2016.

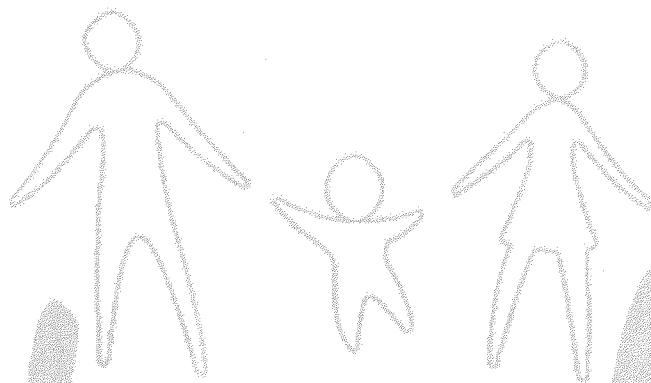

Litueche  
para todos

# Litueche

Ilustre Municipalidad de Litueche  
Secretaría de Coordinación y Planificación Comunal

## **BASES ADMINISTRATIVAS ESPECIALES**

### **“MEJORAMIENTO PLAZA DE JUEGOS URBANO, COMUNA DE LITUECHE”.**

#### **ART. 1° BASES DE LA PROPUESTA**

- 1.1. Las presentes Bases Administrativas Especiales complementan las Bases Administrativas Generales, las que conjuntamente con las Especificaciones Técnicas, Planos, Detalles, Aclaraciones y demás antecedentes de la obra a ejecutar serán parte del Contrato.
- 1.2. La ejecución del proyecto deberá dar cumplimiento a la Normativa Legal y reglamentaria establecida sobre la materia: Ley y Ordenanza General de Urbanismo y Construcciones y demás Ordenanzas Municipales y Sanitarias, El Reglamento General sobre Instalaciones Domiciliarias de Alcantarillado y Agua Potable, incluso las disposiciones interiores de la Empresa de Servicios Sanitarios de la zona; La ley General de Servicios Eléctricos, incluidos los Reglamentos internos de la Dirección de Servicios Eléctricos y Combustible, Ley 20.123 de Subcontratación y Reglamento Interno de Higiene y Seguridad, aprobado por la Inspección del Trabajo.

**Quedarán excluidos quienes, al momento de la presentación de la oferta, de la formulación de la propuesta o de la suscripción de la convención, según se trate de licitaciones públicas, privadas o contratación directa, hayan sido condenados por prácticas Antisindicales o infracción a los derechos fundamentales del trabajador, dentro de los anteriores dos años.**

Respecto de aquellas materias no reguladas por los documentos y cuerpos normativos citados se aplicará supletoriamente el Reglamento para Contratos de Obras Públicas, fijado por Decreto N° 75 del 02/02/2004.

#### **ART. 2° IDENTIFICACION DE LA PROPUESTA**

- 2.1. Nombre del Proyecto : “MEJORAMIENTO PLAZA DE JUEGOS URBANO, COMUNA DE LITUECHE”.
- 2.2. Mandante : Ilustre Municipalidad de Litueche.
- 2.3. Mandatario : Ilustre Municipalidad de Litueche.
- 2.4. Valor Máximo de la obra : **\$ 86.395.000.- IVA Incluido.**
- 2.5. Unidad Técnica : Ilustre Municipalidad de Litueche.

#### **ART. 3° DE LOS PROPONENTES**

- 3.1. **Al momento de suscribir Contrato**, Los proponentes deberán encontrarse con inscripción vigente en el siguiente registro:

- ✚ **Registro de Proveedor Hábil** : El Adjudicatario deberá estar inscrito en registro de Proveedores al momento de suscribir el contrato, según Art. 66 del Reglamento 250, de la Ley 19.886 Ley de Bases sobre Contratos Administrativos de Suministro y Prestación de Servicios.

**ART. 4°                   CONDICIONES GENERALES DE LA PROPUESTA**

- 4.1. Sistema de Contrato:                   **A suma alzada** sin reajuste ni intereses, con estados de Pago de acuerdo al avance de las obras.
- 4.2. Sistema de Impuestos               :           El contrato estará afecto al 19% IVA.
- 4.3. Entrega de Antecedentes:           Se entregarán vía portal [www.mercadopublico.cl](http://www.mercadopublico.cl) a Partir del día **22 de Julio de 2016**.
- 4.4. Visita a Terreno Obligatoria:       El día **27 de Julio de 2016** a las **16:00hrs.** En Dependencias de la Dirección de Obras Municipal. Cardenal Caro 796, Litueche.  
**En caso de Sociedades el Representante deberá presentar Poder Simple donde se individualicen los datos de la empresa representada, si la Empresa corresponde a una persona natural deberá acreditar mediante su cédula de identidad, si este último no asistiera el representante de este se deberá acreditar mediante Poder Simple que lo autorice para su representación. No se aceptará la entrega de ningún tipo de documento, posterior a la fecha y horario antes indicado. La visita a terreno tiene como objetivo el que los contratistas tomen conocimiento personal de la ubicación y condiciones geográficas de la obra, para su gestión y coordinación posterior, por lo cual no es el medio valido para aclarar dudas de carácter administrativo, técnico y/o económico del proyecto. Para ello se deberá ceñir a las consultas y aclaraciones realizables por medio del portal [www.mercadopublico.cl](http://www.mercadopublico.cl), estableciéndose este como único medio valido para ello.**
- 4.5. Consultas:                               Deberán realizarse vía portal [www.mercadopublico.cl](http://www.mercadopublico.cl) Desde las **17:00 Hrs.** del día **27 de Julio de 2016.** y hasta las **17:00 hrs.** del día **29 de Julio de 2016.**
- 4.6. Aclaraciones:                           Se entregarán vía portal [www.mercadopublico.cl](http://www.mercadopublico.cl) hasta las **18:00 horas** del día **02 de Agosto de 2016**
- 4.7. Entrega de Garantía:                 El Instrumento Bancario de Garantía de Seriedad de la Propuesta "**A LA VISTA**" (físico o electrónico), se entregará en Oficina de Partes de la I. Municipalidad de Litueche. Ubicado en Calle Cardenal Caro 796, Litueche., hasta el día **11 de Agosto de 2016.**, hasta las **15:30 horas**
- 4.8. Cierre de Propuestas:                Se procederá cerrar ofertas en portal [www.mercadopublico.cl](http://www.mercadopublico.cl), el día **11 de Agosto de 2016.**, desde las **16:00 horas.**
- 4.9. Apertura de Propuestas:            Se procederá abrir ofertas en portal [www.mercadopublico.cl](http://www.mercadopublico.cl), el día **11 de Agosto de 2016.**, desde las **16:01 horas.**
- 4.10. Adjudicación:                         **16 de Agosto de 2016., hasta las 18:00 horas.**
- 4.11. Consultas de Adjudicación:       Deberán realizarse vía portal [www.mercadopublico.cl](http://www.mercadopublico.cl) Desde las **19:00 Hrs.** del día **16 de Agosto de 2016.** y hasta las **19:00 hrs.** del día **17 de Agosto de 2016.**
- 4.12. Aclaración de Adjudicación:     Se entregarán Vía Portal [www.mercadopublico.cl](http://www.mercadopublico.cl), Hasta las **19:00 hrs.** del día **18 de Agosto de 2016.**

4.13. Plazo Máximo:

Será de **120 días corridos** respectivamente, contados Desde el día siguiente a la fecha de Entrega de terreno.

**ART. 5° DOCUMENTOS INTEGRANTES DE LA PROPUESTA:**

- 5.1. Bases Administrativas Generales.
- 5.2. Bases Administrativas Especiales.
- 5.3. Especificaciones Técnicas.
- 5.4. Planos entregados para la propuesta (información digital).
- 5.5. Propuesta Económica detallada por partida y precios unitarios (Formatos entregados en formato digital).
- 5.6. Formato Oferta Económica.
- 5.7. Consultas y Aclaraciones.
- 5.8. Formatos o Documentos Anexos.

**ART 6° GARANTIAS**

6.1. SERIEDAD DE LA PROPUESTA

Los proponentes deberán presentar un instrumento bancario de garantía "**A LA VISTA**" (según lo establecido en el artículo 31 del Decreto Supremo N° 250 de 2004, del Ministerio de Hacienda, que aprueba el Reglamento de la Ley N° 19.886, de Bases sobre Contratos Administrativos de Suministro y Prestación de Servicios). La cual deberá incluir una glosa que detalle **PARA GARANTIZAR:** Seriedad de la propuesta, Proyecto MEJORAMIENTO PLAZA DE JUEGOS URBANO, COMUNA DE LITUECHE.

**Por un monto igual o superior de \$ 850.000.-**

Dicho instrumento deberá ser tomado a nombre de la Ilustre Municipalidad de Litueche, con una vigencia igual o superior a 60 días corridos contados desde la fecha de Apertura de la Propuesta. Este documento será devuelto a los oferentes una vez contratada la obra o rechazada la totalidad de las ofertas.

La caución o garantía deberá ser pagadera a la vista, tomada por uno o varios integrantes del adjudicatario y tener el carácter de irrevocable.

En caso que por naturaleza propia del Instrumento bancario, este no presente explícitamente las condiciones de glosa, pagadero a la vista y carácter de irrevocable, se deberá adjuntar un certificado en el cual se especifique si se cumple con estas condiciones solicitadas, dicho documento deberá ser emanado por la institución emisora del instrumento bancario y deberá venir firmado por el agente de la sucursal correspondiente.

La no presentación de este documento, en los casos que sea procedente, se dejara automáticamente fuera de bases al oferente.

6.2. ANTICIPO

No se considera.

6.3. FIEL Y OPORTUNO CUMPLIMIENTO DEL CONTRATO

El proponente que se adjudique la propuesta deberá entregar un Instrumento Bancario "**A LA VISTA**" (según lo establecido en el artículo 68 del Decreto Supremo N° 250 de 2004, del Ministerio de Hacienda, que aprueba el Reglamento de la Ley N° 19.886, de Bases sobre Contratos Administrativos de Suministro y Prestación de Servicios). Cuya glosa deberá ser **PARA GARANTIZAR:** Fiel y Oportuno Cumplimiento del Contrato, Proyecto MEJORAMIENTO PLAZA DE JUEGOS URBANO, COMUNA DE LITUECHE.

**Por un monto equivalente al 5% del valor del Contrato.**

La que deberá ser tomada a nombre de la Ilustre Municipalidad de Litueche RUT N° 69.091.100-0, expresada en pesos y con una vigencia igual o superior a 90 días.

Si en el transcurso del contrato se introdujeran aumentos de obras, plazos u obras nuevas o extraordinarias, deberán rendirse garantías en el porcentaje y plazo indicado.

La garantía de Fiel y Oportuno Cumplimiento del Contrato, será requisito para la suscripción de éste y deberá ser presentada dentro del plazo de 3 días hábiles contados desde la fecha de notificación de la adjudicación (através del Portal Mercado Público), siendo devuelta al contratista previa solicitud por escrito de él y cursado por la Unidad Técnica al Mandante, con posterioridad a la recepción provisoria sin observaciones de la obra, por parte de la Comisión Receptora.

La caución o garantía deberá ser pagadera a la vista, tomada por uno o varios integrantes del adjudicatario y tener el carácter de irrevocable.

#### 6.4. BUENA EJECUCIÓN DE LAS OBRAS

Una vez ejecutada la obra y como requisito previo a la cancelación total de ésta el contratista deberá presentar un instrumento bancario de Garantía **"A LA VISTA"** (según lo establecido en el Decreto Supremo N° 250 de 2004, del Ministerio de Hacienda, que aprueba el Reglamento de la Ley N° 19.886, de Bases sobre Contratos Administrativos de Suministro y Prestación de Servicios). Cuya glosa deberá ser **PARA GARANTIZAR: Buena Ejecución de la Obra, Proyecto MEJORAMIENTO PLAZA DE JUEGOS URBANO, COMUNA DE LITUECHE.**

El cual deberá ser tomado a nombre de la **Ilustre Municipalidad de Litueche RUT N° 69.091.100-0**, por un monto equivalente al 5% del valor del contrato expresada en pesos, con una vigencia igual o superior a 15 meses contados desde la fecha del Acta de Recepción Provisoria, la que será devuelta, una vez efectuada conforme la Recepción Definitiva (Acto Administrativo que se realizará dentro de los 12 meses).

Será de exclusiva responsabilidad del Contratista, solicitar la respectiva Recepción Definitiva de Obras, **de lo contrario se hará efectivo el cobro del instrumento en Garantía.**

Si la Obra presenta problemas durante su periodo de garantía el Contratista será notificado por parte de la Unidad Técnica, mediante carta certificada y/o Correo Electrónico. El Contratista deberá subsanar las observaciones dentro del plazo de 15 días corridos, fecha que comienza a partir al día siguiente de la notificación. En caso de no cumplir con esta indicación se hará efectivo de manera inmediata el cobro del instrumento bancario de garantía de buena ejecución de las Obras.

La caución o garantía deberá ser pagadera a la vista, tomada por uno o varios integrantes del adjudicatario y tener el carácter de irrevocable.

#### 6.5. COBRO

Se efectuará el cobro de los instrumentos bancarios de garantía anteriormente mencionadas según como sigue:

6.5.1 Seriedad de la Propuesta: Se procederá al cobro inmediato de la presente garantía al desistir el mismo oferente de la oferta presentada, al incumplir por parte del contratista con el plazo establecido para la firma del contrato y por la no presentación de la garantía de Fiel y Oportuno Cumplimiento del Contrato en la fecha estipula, así como también al incumplir el punto 3.1 de las presentes bases.

6.5.2 Fiel y Oportuno Cumplimiento del Contrato: Se efectuará el cobro de la presente garantía según lo estipulado en el artículo 72.- del correspondiente Decreto 250 que "Aprueba Reglamento de la Ley n° 19.886 de Bases sobre Contratos Administrativos de Suministro y Prestación de Servicios".

6.5.3 Buena Ejecución de las Obras: Se procederá al cobro inmediato de la presente garantía al incumplir por parte del contratista con del plazo establecido para subsanar las observaciones planteadas por la Unidad Técnica en el proceso de Recepción Definitiva de Obras, siendo estas notificadas al contratista por medio de

## ART. N° 7

### PRESENTACION Y ADJUDICACION DE LA PROPUESTA

7.1 La presente licitación será levantada a través del portal [www.mercadopublico.cl](http://www.mercadopublico.cl).

Los oferentes ingresarán su postulación y todos los antecedentes requeridos sólo a través del señalado portal, por tanto será de su responsabilidad cumplir las fechas y plazos allí estipulados. Es importante que el proponente constate que el envío de su propuesta haya sido efectuado con éxito. Para ello, deben verificar el despliegue automático del "Comprobante de Envío de Oferta" que se entrega en dicho sistema, el cual debe ser impreso por el proponente para su resguardo.

El plazo para efectuar consultas será el que se señale en el portal y las respectivas Bases.

Sólo se aceptarán consultas a través del citado portal en los plazos allí establecidos.

Las respuestas a consultas y eventuales aclaraciones se realizarán sólo a través del portal en los plazos que se establecerán al momento de levantar la licitación.

#### 7.2 FORO INVERSO:

Según el artículo 40.- del respectivo Decreto 250, que Aprueba Reglamento de la Ley N° 19.886 de Bases sobre Contratos Administrativos de Suministro y Prestación de Servicios. El mandante se reserva el derecho de solicitar al oferente la aclaración del contenido administrativo, técnico y económico de la propuesta, teniendo siempre presente la obligación de cumplir con el principio de igualdad de los proponentes y sólo en el evento que sea absolutamente necesario para lograr de manera óptima el objetivo de esta licitación.

El tiempo para entregar respuesta al foro inverso no sobrepasará las 48 horas, una vez realizada dicha acción.

Todo aquel Oferente que se le haga la aplicación del Foro Inverso este tendrá una ponderación de descuento de un 5 % de la ponderación Total obtenida como Criterio de Evaluación.

La publicación de los resultados será también a través del portal.

7.3 Las propuestas se presentarán a través del Portal [www.mercadopublico.cl](http://www.mercadopublico.cl) en los archivos adjuntos identificados como se indica a continuación:

ARCHIVO N°1	:	DOCUMENTOS ADMINISTRATIVOS
ARCHIVO N°2	:	DOCUMENTOS TÉCNICOS
ARCHIVO N°3	:	PROPUESTA ECONÓMICA

Todos los documentos contenidos en estos archivos deberán presentarse escaneados y perfectamente legibles, las medidas serán en unidades métricas y los valores en moneda nacional. **(Respetando Archivos y Anexos Adjuntos en el Sistema).**

7.4 En el Archivo N°1, denominado "DOCUMENTOS ADMINISTRATIVOS", se incluirá:

a) **Formato N° 1**, Identificación del Proponente.

b) En el caso de que el proponente sea persona jurídica deberá adjuntar copias **autorizadas legalmente** de su Escritura de Constitución y Certificado de Vigencia en el registro de Comercio, y sus modificaciones, autorizadas ante Notario y con no más de 30 días de antigüedad desde su emisión.

- c) **Unión Temporal de Proveedores**, en el caso si dos o más proveedores se unen para el efecto de participar en un proceso de compra, **deberán establecer**, en el **documento que formaliza la unión**, a lo menos, **la solidaridad entra las partes respecto de todas las obligaciones** que se generen con la Entidad y el nombramiento de un Representante o apoderado común con poderes suficientes. Para **contrataciones iguales o superiores a 1000 UTM**, y sin perjuicio del resto de las disposiciones legales y reglamentarias que resulten aplicables, el **acuerdo en que conste la Unión Temporal** deberá **materializarse por Escritura Pública**, como documento para **contratar, sin que sea necesario constituir una Sociedad**. Se exigirá la Inscripción en el Registro de Proveedores para suscribir el Contrato, de cada proveedor de dicha Unión Temporal. Al momento de la presentación de las Ofertas, los integrantes de la Unión determinarán que antecedentes presentarán para ser considerados en la evaluación respectiva, siempre y cuando lo anterior no signifique ocultar información relevante para la ejecución del respectivo Contrato que afecte a alguno de los integrantes de la misma.
- d) Fotocopia del Instrumento Bancario de Seriedad de la Oferta con la fecha de ingreso en Oficina de Partes (fecha, timbre y firma de Funcionario recepcionista) de la Municipalidad de Litueche, de acuerdo a lo establecido en el artículo 6.1 de las presentes bases.  
**Se deberá ingresar Documento Original a Oficina de Partes de la Municipalidad de Litueche.**
- e) Hoja de Declaración Jurada Ante Notario según **Formato N° 2** de aceptar y conocer las Bases Administrativas, y demás antecedentes y condiciones que regulan la Propuesta.
- f) Aclaraciones firmadas por el oferente, si las hubiere.
- g) Iniciación de actividades o Certificado del S.I.I del proponente (fotocopia).
- h) **Formato N° 3**; Declaración de no Parentesco.

7.5 **En el Archivo N°2, denominado "PROPUESTA TÉCNICA", se incluirá:**

- a) **Certificado de Visita a Terreno** emitida por la unidad Técnica.
- b) **Fotocopia** Certificado de **título Original** legalizada "notarialmente" del profesional responsable de las Obras (Ingeniero Civil, Arquitecto, Constructor Civil, Ingeniero Constructor).
- Nota:** El Profesional Responsable de la Obra deberá permanecer en terreno a lo menos 3 días a la semana, lo que se deberá coordinar previamente con el Inspector Técnico de Obra. En la ejecución de la obra se evaluará su capacidad de gestión y soluciones constructivas que aporten a una mejor calidad de la obra de lo contrario la Inspección Técnica de Obra, le solicitará a la Empresa el cambio de Profesional y esta deberá acatar dicha solicitud.
- c) Currículum Profesional a Cargo.
- d) **Formato N°4**; Declaración Jurada ante Notario del Profesional responsable de las Obras
- e) Carta Gantt de operaciones semanales
- f) Certificados de Experiencia en obras de edificación en el área Pública, extendidos por los Mandantes (Representante Legal, Director de Obras Municipal, encargado de obras municipales nombrado por decreto Alcaldicio ó Secretario Municipal), con el detalle de las obras ejecutadas, montos y superficies (m<sup>2</sup>) construidos. Si los documentos presentados no exhiben algunos de estos atributos, no serán considerados para evaluación.

Como experiencia en obras de edificación se definen: construcción de aceras, pavimentos, multicanchas, camarines, baños públicos, sedes sociales, escuelas, jardines infantiles, hospitales, postas, estación médico rural, centros culturales, gimnasios, retenes, cuarteles u obras afines y ampliaciones de las mismas, no se tomara en cuenta la experiencia en mejoramientos y reparaciones de los anteriores mencionados, ni construcción de casetas sanitarias, viviendas sociales, plantas de tratamiento de aguas servidas y obras de saneamiento sanitario. Quedando todo ello a interpretación de la comisión evaluadora.

- g) Análisis de Precios Unitarios, de todas las Partidas adjuntas, para todas las unidades solicitadas. Cada ítem o partida deberá contener un detalle de materiales y fletes, equipos, subcontratos, mano de obra de acuerdo a **Formato N° 5** que se adjunta.

NO SE ACEPTARÁ NINGUNA MODIFICACIÓN A LAS PARTIDAS ESTIPULADAS EN ITEMIZADO Y ESPECIFICACIONES TÉCNICAS, CUALQUIER CAMBIO Y/O INCONSISTENCIA ARITMETICA DEJARÁ AUTOMÁTICAMENTE FUERA DE BASES AL OFERENTE.

**7.6 En el Archivo N°3, denominado "PROPUESTA ECONÓMICA", se incluirá:**

- a) Valor total de la oferta y plazo de ejecución de las obras, según **Formato N°6**.
- b) Presupuesto Oficial según **Formato N° 7**.

La omisión o no-presentación de los antecedentes en cuanto a fondo, solicitados en los puntos N° 7.3, 7.4, 7.5 y 7.6 de estas Bases, podrá **dar lugar a que la oferta del contratista respectivo quede fuera de la licitación, según la falencia y a criterio de la respectiva Comisión Evaluadora.**

**Oferta Económica (Total General de la Oferta).** El precio total de ítems corresponderá al producto de la cantidad de precios unitarios, la suma de estos productos más Gastos Generales y Utilidades, y a su vez aplicando el 19% IVA, coincidirá exactamente con el Precio a suma alzada ofrecida.

La oferta subida a través del Portal [www.mercadopublico.cl](http://www.mercadopublico.cl), deberá ser expresada en valores netos, es decir sin IVA.

**7.7 DE LA ADJUDICACION ACEPTACION Y RESOLUCION DE LA PROPUESTA**

- 7.7.1 La Unidad Técnica constituirá una Comisión Evaluadora, presidida por el Administrador Municipal, SECPLAC, Director de Obras Municipales, Profesional de Apoyo SECPLAC y Secretaria Municipal como Ministra de Fé y en caso de no estar presentes, formarán parte de la comisión aquellos Funcionarios que jerárquicamente continúan en sus funciones, todos estos designados por Decreto Alcaldicio n° 926, quienes cumplirán la tarea de verificar, analizar los antecedentes presentados, otorgar puntajes a los criterios de evaluación preestablecidos, analizar el cálculo y emitir informe proponiendo quien haya resultado favorecido con el mayor puntaje, para un mejor resolver del Mandatario.

La Comisión Evaluadora se reserva el derecho de proponer al Mandatario el rechazo de algunas o todas las ofertas, sólo cuando técnicamente se demuestre su inconveniencia. Asimismo el Mandatario se reserva el derecho de proponer la adjudicación a cualquiera de los proponentes, aunque no sea la oferta más económica.

- 7.7.2 La comisión tendrá por objeto el estudio de las ofertas según la pauta de evaluación que a continuación se indica:

CRITERIOS DE EVALUACIÓN	PONDERACIÓN
<b>Oferta Económica</b> 100 Pts. Mejor Oferta Económica	<b>60%</b>

<p><b>Experiencia de los Oferentes</b> (superficie construida M<sup>2</sup>) 100 Pts. Mayor experiencia Certificada</p> <p><b>Puntaje = ((Experiencia Oferta)/(Mayor experiencia)x100)</b> <b>(El oferente deberá acreditar experiencia en obras de edificación en el área Pública)</b></p>	<p><b>30%</b></p>
<p><b>Comportamiento Contractual</b> 100 Pts. Buen Comportamiento Contractual 0 Pts. Mal Comportamiento Contractual</p> <p><b>(Definido según la información aportada por el portal <a href="http://www.mercadopublico.cl">www.mercadopublico.cl</a>, en el apartado Idoneidad del Proveedor )</b></p>	<p><b>10%</b></p>

**Puntaje Mínimo de Adjudicación 80%**

**7.7.3 MECANISMO DE DESEMPATE:**

En caso de empate en la propuesta, esta se resolverá mediante el siguiente criterio: Menor Oferta Económica, Buen Comportamiento Contractual con el Municipio de Litueche y si el empate persiste se definirá por el curriculum del Profesional Residente (adjuntando certificados de Recepción Definitiva de Obras, por parte de las respectivas DOM).

7.7.4 El Informe Técnico y la proposición de adjudicación será enviada al Alcalde quien a su consideración, podrá aprobar o rechazar dicha proposición.

Aprobada la proposición de adjudicación por el Alcalde, se procederá al dictamen del Decreto Alcaldicio de adjudicación, con el cual se notificará al oferente favorecido, adicionalmente la adjudicación será comunicada vía portal [www.mercadopublico.cl](http://www.mercadopublico.cl), a través de la resolución del acta de adjudicación.

Entre la fecha de apertura de la propuesta y la comunicación de la adjudicación deberá mediar un lapso no superior de 3 días hábiles seguidos, transcurrido dicho plazo el contratista podrá desistirse de su oferta.

**Cuando la adjudicación no se realice dentro del plazo señalado en las Bases de Licitación la Entidad deberá informar en el Sistema de Información las razones que justifican el incumplimiento del plazo para adjudicar o indicar un nuevo plazo para la adjudicación.**

Adjudicada la propuesta y firmado el contrato por el oferente favorecido, se procederá a hacer devolución a todos los proponentes de las Garantía de Seriedad de la Oferta, con excepción del oferente favorecido, la que será devuelta después de presentada la Garantía de Fiel Cumplimiento del Contrato, la que deberá ser presentada dentro del término de 3 días hábiles contados desde la fecha de Notificación de Adjudicación de la propuesta. De no materializarse los actos administrativos antes señalados (firma de contrato y depósitos de garantías) por causas imputables al oferente, la Ilustre Municipalidad de Litueche procederá a dejar sin efecto la adjudicación de la licitación, mediante el decreto alcaldicio respectivo para posteriormente hacer efectivo el cobro de las garantías correspondientes.

Si el primer calificado desistiese de su oferta se hará efectivo el cobro del instrumento bancario en garantía de Seriedad de la Oferta y se adjudicará al calificado en el 2º lugar, de acuerdo al proceso de evaluación. Por tanto en el caso que se haga efectiva la devolución de la garantía por seriedad de la oferta, o su correspondiente cobro según sea el caso, se llamará a una nueva licitación en el caso de haber sólo un oferente.

El Adjudicatario tendrá un plazo de 3 días hábiles corridos a contar de la notificación de adjudicación de la propuesta para firmar contrato, el cual deberá entregar a tiempo toda la documentación necesaria para poder formalizar dicho acto administrativo tales como Garantía de Fiel Cumplimiento del Contrato, entre otros documentos requerido por el Mandante.

Si el contrato no se suscribe dentro de los 3 días hábiles siguiente a la fecha de adjudicación de la propuesta por causas imputables a la Unidad Técnica o al Mandante, queda facultado el oferente a retirar los antecedentes y documentos presentados, sin derecho a deducir reclamo alguno sea Judicial o Administrativo, ni a demandar indemnización alguna por este concepto.

7.7.5 PARTIDAS ADICIONALES  
No se considera.

## ART. N° 8 DEL CONTRATO, MODIFICACIONES Y FORMAS DE PAGO

### 8.1 FORMALIZACION DEL CONTRATO

El contrato será redactado por la Unidad Técnica, aceptado por el Contratista, dejando tres copias en el archivo de la misma Unidad y una copia al Contratista. Será requisito indispensable para la firma de este instrumento entregar en la Municipalidad la Garantía de Fiel Cumplimiento del Contrato.

Cualquier observación o reparo formulado por la Contraloría General de la República, al contrato o al decreto que lo aprueba en el proceso de Toma de Conocimiento, cuando proceda, será causal de modificación del contrato en los términos indicados por dicho organismo contralor.

El contrato deberá cumplir con las siguientes características:

- Expresar los montos.
- Escrito y elaborado por la Unidad Técnica.
- Modalidad de Suma Alzada.
- En pesos.
- No reajutable.
- Las obras objeto del contrato deberán ser ejecutadas por un profesional contratista o una empresa contratista según Art. 3° de las presentes Bases Administrativas.
- Comprender la totalidad de la obra hasta su terminación completa.
- Debe hacer referencia a lo menos de valor de la oferta, presupuesto detallado por partida y fuente de financiamiento, plazo y programa de trabajo, especificaciones técnicas, planos de arquitectura, cálculo de instalaciones y otros antecedentes que se considere de importancia por la Unidad Técnica.

Contando con todos los documentos señalados, se procederá a realizar la firma del contrato, para lo cual se tendrá un plazo de 3 días corridos una vez realizada la notificación de adjudicación de la propuesta.

### 8.2. DE LAS CONDICIONES DEL CONTRATO

Será el que se indique en el Decreto de Adjudicación, producto de la oferta seleccionada. Será expresado en pesos, moneda nacional e impuesto incluido.

El contratista deberá garantizar la ejecución completa y oportuna de la obra con un instrumento bancario **"A LA VISTA"** (según lo establecido en el artículo 68 del Decreto Supremo N° 250 de 2004, del Ministerio de Hacienda, que aprueba el Reglamento de la Ley N° 19.886, de Bases sobre Contratos Administrativos de Suministro y Prestación de Servicios). Esta garantía será extendida a favor del **Ilustre Municipalidad de Litueche RUT N° 69.091.100-0**, por un monto equivalente al 5% del valor del contrato expresado en pesos y deberá ser entregada a la Unidad Técnica en el momento de la suscripción del contrato. Al momento de la Recepción Provisoria, la Unidad Técnica procederá a devolver esta garantía, contra la entrega por parte del contratista de un instrumento bancario **"A LA VISTA"** (según lo estipulado en el Decreto Supremo N° 250 de 2004, del Ministerio de Hacienda, que aprueba el Reglamento de la Ley N° 19.886, de Bases sobre Contratos Administrativos de Suministro y Prestación de Servicios), por Buena Ejecución de la obra por un monto equivalente a al 5% del contrato, y con una vigencia igual o superior a 15 meses una vez realizada la Recepción Definitiva (Acto Administrativo que se realizará una vez cumplido los 12 meses).

El contrato y el acta de entrega de terreno se realizaran de manera simultánea, es decir ambos trámites en un mismo proceso o a lo más en un mismo día, quedando en ella consignada la fecha que se deberá dar inicio de las obras, la cual será al día siguiente del acta de entrega de terreno.

Queda estrictamente prohibido que el Contratista adjudicado inicie los trabajos antes de la formalización del contrato y de la entrega oficial del terreno establecida en el acta de entrega de terreno, pudiendo en caso contrario de esta indicación, el poder re adjudicar el proceso en cuestión, haciéndose efectivo de manera inmediata el cobro de la garantía de seriedad de la oferta.

Si un funcionario autoriza la ejecución de trabajos en forma extemporánea, será administrativamente responsable de estos hechos.

### 8.3. DISMINUCION O AUMENTO DE LAS OBRAS Y PLAZO DE EJECUCION

El Mandatario previa autorización del Mandante podrá disminuir o aumentar las cantidades de obras de cada partida del presupuesto, o del total de él en cuyo caso el contratista tendrá derecho a su pago de acuerdo a los precios unitarios contratados y a un aumento de plazo proporcional al aumento que haya tenido en el contrato inicial salvo que se convenga otro menor.

Sin perjuicio de lo anterior, el Mandatario podrá aumentar el plazo para la ejecución de la obra contratada a petición fundada del contratista y aprobada por la ITO, siempre que dicho aumento sea a consecuencia de un hecho **Fortuito o de Fuerza Mayor**, situación que será informada al Mandante.

### 8.4. MULTAS

La Unidad Técnica podrá establecer sanciones por incumplimiento del contrato en la ejecución de las obras en los siguientes casos:

#### 8.4.1. POR ATRASOS ADMINISTRATIVOS

- a) Si el contratista no presenta la póliza de seguro extendido como mínimo 60 días el plazo de ejecución de la obra, con cobertura a todo riesgo, dentro de los siguientes 15 días corridos desde la firma del contrato, se le aplicara una multa diaria equivalente al 0,1 % del valor total del contrato, el cual será descontado al cursar el primer Estado de Pago.
- b) Si el contratista no presenta la tramitación necesaria para la obtención de las resoluciones o certificados de las especialidades, según corresponda, dentro de los siguientes 15 días corridos desde la firma del contrato, se le aplicara una multa diaria equivalente al 0,1 % del valor total del contrato, el cual será descontado al cursar el primer Estado de Pago.
- c) Si el contratista no presenta la tramitación necesaria para la obtención del permiso de edificación dentro de los siguientes 15 días corridos desde la firma del contrato, se le aplicara una multa diaria equivalente al 0,1 % del valor total del contrato, el cual será descontado al cursar el primer Estado de Pago.

El monto total de multas por el presente concepto no podrá exceder del 15% del valor total del contrato. Si el valor sobrepasa el porcentaje indicado, se procederá a la liquidación del contrato y a hacer efectiva la Garantía de Fiel Cumplimiento del Contrato.

#### 8.4.2. POR ATRASOS EN OBRAS

Si el contratista no entregare las obras en el plazo fijado para su término, se aplicará una multa diaria equivalente al 0,2 % del valor del contrato, que se descontará del Estado de Pago Final.

La multa total no podrá exceder del 15% del valor total del contrato. Si el valor sobrepasa el porcentaje indicado, se procederá a la liquidación del contrato y a hacer efectivo el cobro de la garantía de Fiel Cumplimiento del Contrato.

#### 8.4.3. SIN PROFESIONAL A CARGO

Cuando sea pertinente se aplicará una multa por día de inasistencia, equivalente al 0,2 % del valor de la obra, por la no existencia del profesional a cargo el que deberá estar acreditado en el Libro de Obra y autorizado por el ITO.

Entiéndase por lo demás que no deberá existir dualidad de información (**Profesional Propuesto en Licitación = Profesional A Cargo en la ejecución de la Obra**), si no se respeta lo anterior el Mandante podrá Liquidar Anticipadamente el Contrato, salvo casos puntuales debidamente justificados.

La multa total no podrá exceder del 15% del valor del contrato. Si el valor sobrepasa el porcentaje indicado se procederá a la liquidación del contrato y a hacer efectivo el cobro de la garantía de Fiel Cumplimiento del Contrato.

#### 8.4.4. POR NO UTILIZAR ELEMENTOS DE PROTECCIÓN PERSONAL

El no cumplimiento de esta exigencia será causal de multa equivalente a 0,5 U.F. diaria por cada día de supervisión que la Unidad Técnica, constate que los trabajadores no usan sus implementos de seguridad, el cual será descontado del último Estado de Pago.

#### 8.4.5. POR INCUMPLIMIENTO DE INSTRUCCIONES DE LA INSPECCIÓN TÉCNICA

Se aplicará una multa de 2 U.F. por cada vez que el Contratista no acate las instrucciones de la I.T.O. estampadas en el Libro de Obras.

#### 8.5. ESTADO DE PAGO

Para el presente proyecto se considera la presentación de más de un Estado de Pago, los cuales serán tramitados de la siguiente manera:

8.5.1 Primer Estado de Pago: Para la cancelación del primer estado de pago el contratista deberá presentar 3 copias todas originales, a la Unidad Técnica de los siguientes antecedentes:

- Póliza de seguro extendido como mínimo 60 días el plazo de ejecución de la obra, con cobertura a todo riesgo.
- Comprobante de ingreso de la tramitación de los proyectos de especialidades, emanados por los respectivos servicios.
- Comprobante de ingreso de la tramitación del expediente de permiso de edificación, emanado por la respectiva Dirección de obras comunal.
- Certificado de pago de las imposiciones de todos sus trabajadores.
- Certificado emitido por la inspección del Trabajo que no tiene reclamos por la obra.
- Carátula de Estado de Pago, formato tipo MOP.
- Factura a nombre de la Ilustre Municipalidad de Litueche.
- Set de 20 fotografías soporte papel y digital, de las partidas ejecutadas y cobradas.
- Fotocopia de la Garantía de Fiel Cumplimiento del Contrato.

8.5.2 Estados de Pago Intermedios: Para la cancelación de los estados de pago intermedios, el contratista deberá presentar 3 copias todas originales, a la Unidad Técnica de los siguientes antecedentes:

- Certificado de pago de las imposiciones de todos sus trabajadores.
- Certificado emitido por la inspección del Trabajo que no tiene reclamos por la obra.
- Carátula de Estado de Pago, formato tipo MOP.
- Factura a nombre de la Ilustre Municipalidad de Litueche.
- Set de 20 fotografías soporte papel y digital, de las partidas ejecutadas y cobradas.
- Fotocopia de la Garantía de Fiel Cumplimiento del Contrato.

8.5.1 Estado de Pago Final: Para la cancelación del último estado de pago el contratista deberá presentar 3 copias todas originales, a la Unidad Técnica de los siguientes antecedentes:

- Expediente final en soporte papel y digital de toda la documentación elaborada para el proyecto, considera planimetría final, memoria de cálculo, entre otros.
- Resolución Sanitaria y Certificado de Explotación de sistema de alcantarillado particular, aprobado por la autoridad sanitaria competente.
- Certificado de inscripción de instalación eléctrica interior TE1, aprobado por la superintendencia de electricidad y combustibles.
- Permiso de edificación, aprobado por la respectiva Dirección de obras comunal.
- Certificado de pago de las imposiciones de todos sus trabajadores.
- Certificado emitido por la inspección del Trabajo que no tiene reclamos por la obra.
- Carátula de Estado de Pago, formato tipo MOP.
- Factura a nombre de la Ilustre Municipalidad de Litueche.
- Set de 20 fotografías soporte papel y digital, de las partidas ejecutadas y cobradas.
- Fotocopia de la Garantía de Fiel Cumplimiento del Contrato.

## ART. N° 9 OBLIGACIONES DEL CONTRATISTA

### 9.1. VISITAS DE MONITOREO

La ITO deberá informar al contratista respecto a la labor de Inspección ejercida por el Mandante, de manera que éste otorgue las facilidades correspondientes a las personas autorizadas a actuar a nombre del Mandante en estas supervisiones. El contratista o la ITO podrán solicitar, a dicha persona, antes de autorizar su ingreso a la obra, la credencial que los acredita como tales.

### 9.2. DOCUMENTOS FILMICOS Y GRAFICOS

Se entregará a la Unidad Técnica un set de fotografías compuestas por al menos 20 fotos, equivalentes a todas las etapas de ejecución, Se exigirá respaldo físico (papel) y digital (cd).

### 9.3. COORDINACION CON PROPIETARIOS

La empresa adjudicada deberá velar por no entorpecer el que hacer diario de los beneficiarios del proyecto o los vecinos que se encuentren en el área de influencia de este, para lo cual deberá generar todas las coordinaciones necesarias con estos, manteniéndolos informados de cualquier actividad propia de la obra que los afecte.

### 9.5. MEDIDAS DE SEGURIDAD

Serán las establecidas por la ITO, de acuerdo a la normativa vigente y en concordancia con las medidas de control establecido en el Art. 7.2 letra n de las presentes Bases Administrativas, de acuerdo a Formato N° 6.

### 9.6. LIBRO DE OBRAS

Conforme a lo establecido en el capítulo 2, artículo 1.2.7 y capítulo 3, artículo 1.3.2 de la OGUC, (Ordenanza General Urbanismo y Construcción), se deberá llevar un libro foliado con hojas en triplicado, que deberá estar permanentemente en obra bajo custodia y responsabilidad del contratista, en el cual se dejará constancia de:

- Las órdenes del ITO, la Unidad Técnica que, dentro de los términos del contrato, se impartan al contratista.
- Las observaciones que se hagan acerca de la forma en que se ejecuten los trabajos
- Las observaciones que pudieran estampar los proyectistas con la aprobación de la ITO

## ART. N° 10 TERMINO DEL CONTRATO

Se podrá poner término anticipado a un Contrato, administrativamente y sin forma de juicio, siempre que concurra alguna de las siguientes causas:

- a) Por causas debidamente justificadas, con acuerdo de las partes y sin cargo para ambos.
- b) Si el Contratista no diere cumplimiento al Programa de trabajo o no iniciare oportunamente los Trabajos contratados.
- c) Si por errores en los trabajos efectuados por el Contratista, la obra resulta con defectos que no pudieren ser reparados y por su condición, signifique rehacerlas y que estos defectos u errores implique incorporar modificaciones substanciales al proyecto.
- d) Si el Contratista o Consultor o alguno de los socios de la Empresa adjudicataria, fuera declarado reo por algún delito que merezca pena afflictiva, o tratándose de una Sociedad Anónima, lo fuese de alguno de los miembros del Directorio o el Gerente.
- e) Si el Contratista fuese declarado en quiebra.
- f) Cualquier tipo de incumplimiento con respecto a las de Garantías (vigencia, extensión de vigencia, montos, entre otros).
- h) Incumplimiento con lo señalado en las EE. TT. Y Proyectos de Especialidades.

## ART. N° 11 TERMINO DE LAS OBRAS

Una vez que la Unidad Técnica a través de la ITO o profesional responsable, haya verificado y confirmado el término de la obras y el fiel cumplimiento de los planos y especificaciones técnicas establecidas en el contrato, lo comunicará al Mandante mediante el envío de la Recepción Provisoria sin observaciones de la obra, la Garantía de Buena Ejecución de la obra, solicitando la devolución de la garantía por Fiel cumplimiento del Contrato.

Al término de la obra, será obligación del contratista, entregar a la Unidad Técnica, una carpeta de planos actualizados con todas las modificaciones que se hubiesen efectuado en el curso del desarrollo de los trabajos, aprobadas oportunamente.

## ART. N° 12 RECEPCION DE LAS OBRAS

12.1. La Empresa Contratista una vez terminada la Obra deberá solicitar la Recepción Provisoria y posteriormente la Recepción Definitiva por escrito.

### 12.2. PROVISORIA

La Recepción Provisoria se efectuará conforme al Capítulo N° XVI de las Bases Administrativas Generales Recepcionadas las obras provisionalmente, éstas quedarán en garantía por un periodo de 12 meses a contar de la fecha consignada en el acta de recepción provisoria.

### 12.3. MUNICIPAL

Conforme a lo establecido en el artículo 5.2.5. de la OGUC, el contratista deberá gestionar y obtener de la Dirección de Obras Municipales, el Certificado de Recepción Definitiva de las obras de acuerdo a lo indicado en el Permiso de Edificación correspondiente. Esta recepción se efectuará una vez que las obras estén terminadas en conformidad a los permisos, recepciones y certificados de instalaciones, que dieron inicio a las obras. (Cuyo tiempo no podrá exceder el periodo de Garantía de Fiel Cumplimiento del Contrato).

#### 12.4. DEFINITIVA

Se efectuará en la misma forma que la provisoria una vez que se haya cumplido el plazo de 12 meses y previa solicitud por escrito del contratista. Si dentro del periodo del mes 12, no solicita la Recepción Definitiva de Obra, el Mandante procederá hacer efectivo el cobro de la respectiva Garantía.

Aceptada la Recepción Definitiva sin observaciones, y la Recepción Municipal, se procederá a la devolución de la Garantía correspondiente por la Correcta Ejecución de la Obra.

#### ART. N° 13

#### LIQUIDACIÓN DE CONTRATO

El contrato será liquidado por La Unidad Técnica una vez tramitada totalmente la Recepción Definitiva de la Obra, de acuerdo al artículo N° 55 de las Bases Administrativas Generales.

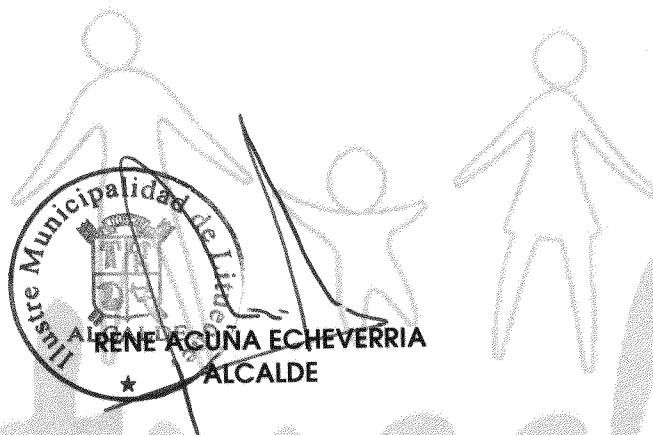

Litueche, Julio 2016.

Litueche  
para todos

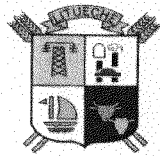

ILUSTRE MUNICIPALIDAD DE LITUECHE  
Secretaría de Coordinación y Planificación Comunal

## ESPECIFICACIONES TÉCNICAS

### MEJORAMIENTO PLAZA DE JUEGOS URBANO, COMUNA DE LITUECHE

#### PROYECTO DE ARQUITECTURA

PROYECTO	: Mejoramiento Plaza de Juegos Urbano, Comuna de Litueche
UBICACIÓN	: Sector Urbano de Litueche
CIUDAD	: Litueche
COMUNA	: Litueche
REGIÓN	: Del Libertador Bernardo O'Higgins
MANDANTE	: Ilustre Municipalidad de Litueche

#### OBRA NUEVA

##### I.- MEMORIA EXPLICATIVA

Las presentes Especificaciones Técnicas se refieren al Mejoramiento de la Plaza de Juegos Urbano de la Comuna de Litueche, el cual contempla lo siguiente; incorporación de juegos más contemporáneos, mejoramiento de suelo (senderos, solerillas de confinamiento, áridos decorativos, entre otros), confección de talud con mosaico incluido, generación de 2 accesos adicionales al existente, baranda perimetral, mobiliario urbano y luz con tecnología led.

Es importante mencionar que al momento de la visita a Terreno que tengan que realizar los oferentes, tomar conocimiento pleno a la condición topográfica del área a intervenir.

##### II.- REFERENCIAS

Las presentes Especificaciones Técnicas son complementarias de los Planos del Proyecto.

La obra deberá ejecutarse en estricto acuerdo con dichos documentos y con aquellos que se emitan con carácter de aclaración durante su desarrollo.

Todas las obras que consulte el Proyecto, incluso las demoliciones, deben ejecutarse respetando la legislación y reglamentación vigente, en especial:

- \* Ley General de Urbanismo y Construcciones.
  - \* Ordenanza General de Urbanismo y Construcciones.
  - \* Decreto Supremo 40 Reglamento sobre Prevención de Riesgos Profesionales, art. 21 Derecho al Saber.
  - \* Ley 20.123 de Subcontratación.
  - \* Ley 16.744 Sobre accidentes del Trabajo y Enfermedades Profesionales
  - \* Reglamentos para instalaciones y obras de pavimentación de los servicios correspondientes: Cooperativa de Agua Potable Local, Emelectric, Ministerio de Salud, o la empresa u organismo correspondiente de acuerdo a la zona y certificados.
  - \* Ordenanzas municipales que correspondan a escala local.
  - \* Leyes decretos o disposiciones reglamentarias relativas a permisos, aprobaciones, derechos, impuestos, inspecciones y recepciones de los servicios y municipalidad.
- Asimismo, son de aplicación obligatoria en todo aquello que no se oponga a las disposiciones de las presentes Especificaciones Técnicas o a las indicaciones consignadas en los Planos, las siguientes normas:
- \* Normas INN. Pertinentes a las partidas consultadas en el Proyecto.



ILUSTRE MUNICIPALIDAD DE LITUECHE  
Secretaría de Coordinación y Planificación Comunal

\* Código del Trabajo.

### III.- CONCORDANCIAS

Cualquier duda por deficiencia de algún Plano o Especificación o por discrepancia entre ellos, que surja en el transcurso de la ejecución de la obra, deberá ser consultada oportunamente a la Inspección Técnica de la Obra (en adelante I.T.O.).

### IV.- GENERALIDADES

Las obras a que se refieren las presentes Especificaciones Técnicas, comprenden la ejecución total del Proyecto que se entrega, incluyendo todas las partidas especificadas o antecedentes gráficos de la obra, canalización e instalaciones de todo tipo con los equipos especificados incorporados. Cada Especialidad tiene su propia complejidad y antecedentes que deben prevalecer y se complementará con las citas y partidas que aquí se detalla. **La Empresa Constructora, signataria del Contrato será la única responsable ante el mandante, y por lo tanto el único interlocutor.** Para este efecto todos los trabajos, equipos y accesorios que forman parte de los subcontratos serán de su responsabilidad. En cada una de las partidas se tendrá presente la obligación adquirida por el Contratista de entregar la óptima calidad, tanto en los procedimientos constructivos y obra de mano como en las características de los materiales, sus condiciones, etc. Debiendo cumplir con los estándares exigidos y con las recomendaciones generales de procedimientos, equipos y accesorios; por lo tanto sólo se aceptará trabajos y materiales ajustados estrictamente a las normas y revisiones ya señaladas.

**Las obras en referencia, se ejecutarán en todas sus partes en conformidad con el arte de la buena construcción, los Reglamentos de las Empresas, Ordenanza General de Urbanismo y Construcciones (O.G.U.C.), Ley Genral de Urbanismo y Construcciones (L.G.U.C.), Ordenanzas Locales, Normas CH- INN, las presentes Especificaciones y con los planos de Arquitectura e Ingeniería, que la Empresa deberá cumplir en todos sus capítulos, tanto en cuanto a calidad y características de materiales como de la mano de obra y de la ejecución.**

Previo a la iniciación del trabajo, será requisito indispensable el reconocimiento del terreno de la obra con todos los antecedentes técnicos a la vista, para su revisión general y su comprensión.

Será de responsabilidad del Contratista cumplir con todos los reglamentos relacionados con la seguridad en el trabajo, como el proveer a su personal de todos los equipos, herramientas, servicios higiénicos e implementos adecuados para la correcta ejecución de las obras. Todo lo anterior podrá ser fiscalizado por la I.T.O. en el transcurso de la obra.

### V.- MATERIALES

Los materiales de uso transitorio son opcionales del Contratista, sin perjuicio de los requisitos de garantía y seguridad de trabajo que deben cumplir, bajo su responsabilidad.

Los materiales que se especifican para las obras definitivas se entienden de primera calidad dentro de su especie conforme a las normas y según indicaciones de fábrica.

La I.T.O. rechazará todo aquel material que a su juicio no corresponda a lo especificado. La I.T.O. podrá solicitar al Contratista la certificación de la calidad de los materiales a colocar en obra.

En caso que se especifique una marca de fábrica para un determinado material se entiende como una mención referencia, el Contratista podrá proponer el empleo de una marca de alternativa, siempre y cuando su calidad técnica sea igual o superior a la especificada; en todo caso, la opción alternativa debe someterse oportunamente a consideración de la I.T.O. para su aprobación.

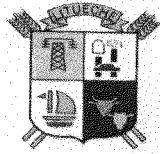

ILUSTRE MUNICIPALIDAD DE LITUECHE  
Secretaría de Coordinación y Planificación Comunal

#### **VI.- SUSTITUCIÓN O MODIFICACIÓN DE MATERIALES Y/O PARTIDAS**

La descripción de todos los productos y materiales que se vayan a colocar en la Obra, están descritos en las presentes EE.TT. de Arquitectura y/o en los Planos.

En general, no se permitirá cambios en los materiales, salvo cuando se demuestre su inexistencia en el mercado o su inaplicabilidad en obra. Respecto a la sustitución de materiales o productos se seguirá el procedimiento descrito anteriormente. La situación de los proveedores de no tener la capacidad de distribución ni la existencia del material en bodega, la empresa podrá proponer una solución viable en cuanto al sistema constructivo y la materialidad que lo componen.

**Todo cambio de partida debe estar correctamente justificado, una vez visada la justificación por la Unidad Técnica, se procede a Decretar dicho cambio y esta debe ser a costo \$ 0.-a través de un análisis de precios.**

#### **VII.- PROYECTOS DE INSTALACIONES Y URBANIZACIONES**

Será de cargo y responsabilidad del Contratista la elaboración de los proyectos definitivos de las instalaciones que consulte la obra.

Los Proyectos definitivos se harán sobre la base de los Planos, Especificaciones y/o documentos relativos a estas materias que se entregan y que tienen el carácter de antecedentes informativos, a los cuales el Contratista debe incorporar todas las correcciones que exijan los respectivos servicios para su aprobación.

Toda alteración a los antecedentes informativos deberá hacerse previa aprobación de la I.T.O. y, en todo caso, tendrán como objeto mejorar o complementar las soluciones técnicas.

**Cualquier mayor costo de la obra, resultante de los proyectos definitivos será de cargo del Contratista.**

Los pagos a los servicios correspondientes relativos a las instalaciones y urbanizaciones de la obra se incluyen en el ítem correspondiente de estas Especificaciones Técnicas.

El Contratista deberá entregar todas las instalaciones funcionando correctamente y recibidas por los servicios correspondientes.

#### **VIII.- PLOMOS Y NIVELES**

Se tendrá especial cuidado en los plomos, líneas y niveles de estos elementos, para que queden perfectamente verticales u horizontales y alineados. Los niveles de la carpeta de hormigón y terreno emplazamiento de la cancha empastada son de gran importancia ya que estos permitirán una buena evacuación de las aguas lluvias.

#### **IX.- NORMAS**

Las faenas especificadas en esta Sección será ejecutadas de acuerdo a lo establecido en la Ley General de Urbanismo y Construcción, Ordenanza General de Urbanismo y Construcción, a las Ordenanzas Municipales, a la Reglamentación de la Dirección de Obras Sanitarias vigentes para las instalaciones de alcantarillado y agua potable, a la Reglamentación General de Servicios Eléctricos, Gas y Telecomunicaciones, y a las Normas Chilenas adoptadas al respecto, a la Ley de Subcontratación, Ley sobre Accidentes del Trabajo y Enfermedades Profesionales, Código del Trabajo, entre otros.

#### **X.- INSPECCIÓN Y CONTROL**

El control de la obra estará a cargo del Contratista.

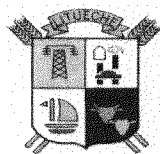

ILUSTRE MUNICIPALIDAD DE LITUECHE  
Secretaría de Coordinación y Planificación Comunal

algún profesional del rubro designado en conjunto con el municipio y todas las instrucciones impartidas, deberán ser cumplidas estrictamente.

En caso que las órdenes signifiquen aumento de obras, se deberá presentar presupuestos de ellas con indicación de la variación de plazo, si la hubiere ó, dejando plena constancia de que la modificación de obra no implica aumento de plazo. Se deberá esperar la ratificación por los propietarios antes de su ejecución. Todas las instrucciones se darán por escrito, dejando esta constancia en el **Libro de la Obra**, de **cuya conservación es responsable la Empresa Constructora y lo deberá mantener en el recinto de la Obra**. El Constructor o quien designe el Propietario deberá implementar las "Medidas de Gestión y Control de la calidad según Art. 1.2.9 y 5.8.3 del OGUC.

El Libro de Obras debe detallar en su página de inicio, lo siguiente;

- Proyecto
- Ubicación
- Mandante
- Empresa Contratista
- Unidad Técnica
- Tipo de Licitación
- Presupuesto Disponible
- Oferta Económica
- Fecha Inicio de Obra
- Fecha Término de Obra
- Inspector Técnico de Obra
- Profesional a Cargo de la Obra

#### **XI.- TRAMITACIÓN DE PERMISOS Y PAGO DE DERECHOS MUNICIPALES**

**Será obligación del Contratista o empresa Constructora, realizar todas las gestiones necesarias para obtener los permisos municipales del Proyecto**, cuya solicitud de aprobación del Permiso pertinente se deberá ingresar a la Dirección de Obras de la Municipalidad de Litueche durante el proceso de construcción. El arquitecto gestionará la aprobación de toda la documentación que conforma el Proyecto e incluirá a su costo las eventuales correcciones o planos nuevos que pudieran ser exigidos para la aprobación. Se cobrará según tabla artículo 130 de la Ley General de Urbanismo y Construcción.

#### **XII.- INTERPRETACIÓN DE PLANOS Y ESPECIFICACIONES**

Se da por establecido que el Contratista visitará el terreno oportunamente, imponiéndose de las condiciones de trabajo en él y de la exacta ubicación de la Construcción incluyendo en su oferta todos los trabajos que dicho emplazamiento requiera, en todo caso y ante dudas que le surjan de tal visita o de la revisión de las presentes Especificaciones Técnicas, comunicará sus consultas dentro de las formas y plazos establecidos en las Bases Administrativas. Por lo expuesto será de su exclusiva responsabilidad cualquier omisión en su oferta en aspectos propios del estudio e interpretación de los antecedentes Técnicos de la Propuesta.

El lenguaje para entenderse entre las partes (Contratista y Unidad Técnica), será sólo de cuatro tipos:

- 1.- Planos de Arquitectura, detalles Constructivos y Especialidades.
- 2.- Especificaciones Técnicas de Arquitectura y Especialidades.
- 3.- Comunicación Escrita.
- 4.- Libro de Obras autocopiativo y foliado.

Las comunicaciones escritas se enviarán fechadas y deberán tener copia indicando su

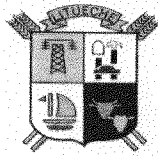

ILUSTRE MUNICIPALIDAD DE LITUECHE  
Secretaría de Coordinación y Planificación Comunal

Los Planos de Arquitectura, Planos de Instalaciones, Especificaciones Técnicas y demás documentos que se entreguen, se complementan, entre sí, en forma tal, que las partidas, obras y materiales, puedan estar indistintamente expresadas en cualquiera de ellos.

**Cualquier mención de las Especificaciones Técnicas que no se incluyan en los planos, o que haya sido contemplada en los Planos y omitida en las Especificaciones, se considera incluida en ambos y es parte integrante del contrato a Suma Alzada.**

Las cotas de los planos de Arquitectura, priman sobre el dibujo, y los planos de detalles sobre los planos generales.

Los Planos de Instalaciones, etc. Deben complementar el Proyecto de Arquitectura.

Las Especificaciones Técnicas, no priman sobre los planos de detalles, pero los complementa.

**XIII.- CERTIFICADO DE CALIDAD Y/O ENSAYES DE MATERIALES**

Acorde a lo indicado en las Bases Administrativas Especiales y en los casos calificados que sugieren según se indica en la presente Especificación Técnica, el Contratista deberá obtener de organismos e Instituciones reconocidas por el Estado, los Certificados de Calidad y Ensayes que requiere la Inspección Técnica ante dudas de una calidad de Obra. **Los costos que ello implique serán de cuenta del Contratista.**

**1.- OBRAS PREVIAS**

**1.1.- Gastos Adicionales**

**1.1.1.- Letrero de Obra**

En el lugar más visible se consultará letrero indicativo con bastidor de madera en bruto ó estructura metálica según dimensiones. Se colocará a una altura adecuada con los refuerzos necesarios para su estabilidad. Las dimensiones y diseños serán de acuerdo plano tipo, será uno para la unidad técnica. Este letrero será acorde al entregado por el Instructivo F.R.I.L. del Gobierno Regional.

**Gobierno Regional,  
construyendo un  
Chile mejor  
para todos.**

Aquí va otro título de la obra

UNIDAD TÉCNICA: \_\_\_\_\_

INVERSIÓN: \_\_\_\_\_

PLAZO: \_\_\_\_\_

EMPRESA: \_\_\_\_\_

FINANCIAMIENTO: Fondo Regional de Iniciativa Local (FRIL)

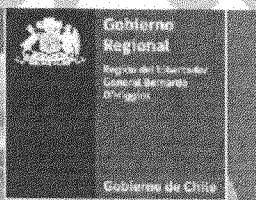

• Tipografía: Gobci (incluida en los archivos adjuntos)

• Fotografía: \_\_\_\_\_

Código colores CMYK



c: 100 m: 0 y: 0 k: 0

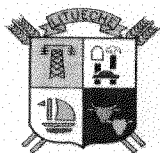

ILUSTRE MUNICIPALIDAD DE LITUECHE  
Secretaría de Coordinación y Planificación Comunal

**1.1.2.- Ensayos de Laboratorio**

El Contratista deberá proporcionar a la Unidad Técnica Municipal la certificación de materiales, especialmente los respectivos controles de cono y ensaye a compresión de los hormigones utilizados en obra. Según Circular n°684 12 mayo de 2014.

**1.1.3.- Placa Conmemorativa**

En el lugar más visible se consultará Placa Conmemorativa, tallada en madera o Placa de Bronce, según dimensiones (45cms x 60 cms) entregada por el Gobierno Regional de O'Higgins. **El presente Formato sufrirá modificaciones ya que el nombre del nuevo Intendente de la Región de O'Higgins es Pablo Manuel Silva Amaya.**

	<b>GOBIERNO REGIONAL REGIÓN DEL LIBERTADOR GENERAL BERNARDO O'HIGGINS</b>	
OBRA INAUGURADA POR EL GOBIERNO REGIONAL SIENDO PRESIDENTA DE LA REPÚBLICA DE CHILE		
<b>S.E. MICHELLE BACHELET JERIA</b> E INTENDENTA Y PRESIDENTA DEL GOBIERNO REGIONAL		
<b>MORIN CONTRERAS CONCHA</b>		
<b>CONSEJEROS REGIONALES - PERÍODO 2014-2017</b>		
<b>PROVINCIA CACHAPOAL</b> Cecilia Villalobos Cartes Emiliano Orueta Bustos Eugenio Bauer Jouanne Felipe García-Huidobro Sanfuentes Manuel Barrera Bernal Fernando Verdugo Valenzuela Francisco Parraguez Leiva Johanna Olivares Gribbell Juan Pablo Díaz Burgos Óscar Ávila Méndez	<b>PROVINCIA COLCHAGUA</b> Carla Morales Maldonado Cristina Marchant Salinas Mauricio Donoso Arellano Pablo Larenas Caro	<b>PROVINCIA CARDENAL CARO</b> Bernardo Cornejo Cerón Gustavo Rubio Mori
MUNICIPALIDAD DE : NOMBRE MUNICIPALIDAD		
<b>ALCALDE - NOMBRE ALCALDE</b>		
<b>CARGO - NOMBRE RELIGIOSO</b>		
CONFORME AL ACUERDO N° _____ DE FECHA día/mes/año QUE CERTIFICA, EL SECRETARIO EJECUTIVO DEL CONSEJO REGIONAL Y EL MINISTRO DE FE, DON JORGE SAN MARTÍN LEYTON		
Comuna, mes/año _____		

Tipografía VERDANA, **bold** y regular según corresponda, Medidas en centímetros  
Los nombres de Municipio, Alcalde, y Cargo Religioso solo serán incorporados cuando corresponda.

**1.2.- Trabajos Previos**

**1.2.1.- Emparejado y Limpieza de Terreno**

Se debe emparejar y despejar el terreno de basuras, escombros, malezas y otros excedentes que existan.

**Se incluye en este ítem los posibles desmontes o destronques que aparecieren en el terreno.**

Incluye los rebajes y escarpes del terreno, necesarios para obtener los niveles requeridos para el emplazamiento de las obras, y acorde con los niveles de terreno adyacente.

Los rebajes se consultan los necesarios para dejar el terreno de acuerdo para la realización de las obras.

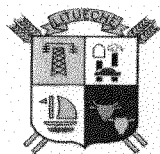

ILUSTRE MUNICIPALIDAD DE LITUECHE  
Secretaría de Coordinación y Planificación Comunal

contorno no podrá estar a otra altura que la indicada por el profesional en obra y previa autorización de la unidad técnica.

### 1.2.2.- Trazados y Niveles

Acorde a lo señalado en los Planos, el Contratista ejecutará el trazado, considerando las correspondientes cotas de dimensiones, puntos de referencias y niveles.

Los trabajos de trazados y niveles serán dirigidos por un profesional idóneo de la obra y aprobados por la I.T.O. para el trazado de los ejes en terreno se construirá un cerco de madera compuesto por cuartones unidos exteriormente por tabla de madera horizontal y cuyo borde superior no se sitúe a más de 1.40 m sobre el nivel del terreno. Este cerco estará lo suficientemente alejado del área de trabajo para no entorpecer las labores específicas.

Los ejes quedarán señalados debidamente sobre las tablas horizontales, alineaciones y ángulos serán revisados por la I.T.O. lo anterior también vale para las diversas obras de instalaciones.

### 1.2.3.- Movimiento de Tierra

Se considera movimiento de tierra ya que el terreno contempla al menos 2 niveles distintos producto al accidente topográfico del área.

### 1.2.4.- Relleno

Se consultará el relleno del terreno si la condición física del sector o tramo a intervenir lo amerita realmente, si se encuentran con rocas abundantes, raíces grandes de árboles, diferencias de niveles, entre otros. Se deberá extraer y posteriormente rellenar con los áridos adecuados.

Estos rellenos deberán compactarse debidamente por capas no superiores a 0,15m, para evitar fallas en la carpeta de hormigón a emplear y a sus construcciones asociadas.

### 1.3.- Construcciones

#### 1.3.1.- Obras Provisionales (Empalmes Agua Potable, Electricidad, SS. HH.)

El Contratista ejecutará la presentación y obtendrá oportunamente los permisos y empalmes **provisorios** para las redes de las instalaciones que demande la ejecución de la obra. Será de su cargo, los derechos, aportes previos, la ejecución de tales redes (agua potable, electricidad) e instalaciones sanitarias respectivas, la operación y gastos de consumo y el retiro de estos al terminar la obra. Para la construcción de servicios higiénicos provisorios se atenderá a las normas sanitarias respectivas. En el caso de la energía eléctrica se ejecutará los tendidos provisorios según norma y reglamento eléctrico, con los empalmes y tableros necesarios y teniendo en cuenta la seguridad de su operación.

#### 1.3.2.- Oficina 9m<sup>2</sup>

El Contratista deberá considerar la ejecución de oficina para el personal de terreno e I.T.O. para esto último se dispondrá de un mínimo de 9 m<sup>2</sup> con puerta y candado con sus llaves en poder del funcionario encargado.

#### 1.3.3.- Bodega

Se dispondrá en terreno de los recintos de trabajo del personal (cobertizos) y de almacenamiento (bodegas) que la obra requiera. Todas las construcciones se realizarán acorde a las normas y técnicas de la buena construcción y su ubicación contará con el V° B° de la I.T.O.

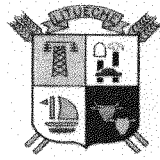

ILUSTRE MUNICIPALIDAD DE LITUECHE  
Secretaría de Coordinación y Planificación Comunal

**1.3.4.- Cierros Provisorios de madera**

Se ejecutarán en todo el contorno de la obra, aislando la faena de los sitios colindantes y de los edificios que se mantienen en funcionamiento, de manera de evitar la mutua interferencia. Deben ser firmes y resguardar en todo momento la seguridad e integridad física de las personas. Se ejecutarán en materiales adecuados a estos fines, como OSB.

La altura mínima de este cierro debe ser de 2 m, esta altura crecerá si así la condición topográfica o física del terreno lo amerita.

**1.3.5.- Retiro de Cobertizo y Juegos Existentes (Reubicación de Juego Modular)**

Se realizará el retiro de Cobertizo y juegos existentes, todo aquel material deberá quedar debidamente acopiado (Recinto Municipal Autorizado por la Inspección Técnica) e inventariado por parte de la Unidad Técnica, la reubicación del Juego modular existente deberá ser según lo indicado por la Inspección Técnica de Obras. Este ítem asegurará su correcta salida e instalación final (poyos de hormigón, etc). Será de cargo del Contratista en reparar, reponer o reemplazar cualquier pieza o estructura que se dañe del Juego propiamente tal, al momento de su manipulación.

**1.3.6.- Demolición en General**

Se deberá demoler toda construcción de hormigón y otros materiales que impida la correcta ejecución del Proyecto.

**2.- OBRAS CIVILES DE CONSTRUCCIÓN**

**2.1.- Pavimentación y Muros de Contención**

**2.1.1.- Excavaciones**

Se deben realizar las excavaciones de poyos, carpeta de hormigón, ochavo, accesos en general, cámaras de evacuación de aguas lluvia, según las dimensiones indicadas en los planos y tendrán la pendiente necesaria para el escurrimiento de las aguas lluvias.

**2.1.2.- Emplantillado 127,5 kgc/m<sup>3</sup>**

Deberá ejecutarse el emplantillado necesario según dimensionamiento en planimetrías, para así aislar el hormigón de la fundación con el suelo natural.

**2.1.3.- Fundación H10 0,60 x 0,60 m**

Para la confección de las fundaciones de soporte de pilares de acero galvanizado, muro de contención (ochavo) Y muro de piedra, se utilizará un hormigón H-10, el cual rellenara la excavación a contra terreno, sin la necesidad de utilizar encofrados.

**2.1.4.- Base Estabilizada Compactada**

Se consulta la colocación de base estabilizada compuesta de grava, chancado y finos de espesor mínimo de 0,10 m convenientemente regada y compactada con rodillo doble tambor, placa compactadora o similar (obligatoriamente debe ser compactador mecánico 750 kg), manteniendo las pendientes según planimetrías y condiciones del terreno.

**2.1.5.- Malla tipo Acma C-92**

Sobre la base estabilizada debidamente compactada, se colocará un film de polietileno de



ILUSTRE MUNICIPALIDAD DE LITUECHE  
Secretaría de Coordinación y Planificación Comunal

Sobre la capa de polietileno, se ejecutará un radier de hormigón armado con malla tipo Acma C – 92. Esta malla se colocará tanto en la Rampa de Acceso para Discapacitados como también bajo la superficie de cada juego.

**2.1.6.- Moldajes**

Encofrados o moldajes deben cumplir con la norma NCh 170. El contratista deberá garantizar las condiciones de estabilidad, la estanqueidad y la resistencia de los moldajes que deberán ser visados y aprobados por la I.T.O. En los moldajes se debe aplicar desmoldante lo suficiente para que al momento del descimbre, la carpeta de hormigón no sufra ningún tipo de deformación.

**2.1.7.- Desmoldante para Moldajes**

Deberá ser el adecuado para que al momento del descimbre el hormigón no sufra desprendimiento significativas, la cantidad y aplicación deberá ser según especificaciones del fabricante.

**2.1.8.- Rampa Acceso Discapacitado y Bases de Juegos Hormigón H25**

Este hormigón tendrá la función de rampa de acceso para personas que tengan algún grado de discapacidad y para las bases de Juegos, su emplazamiento será de acuerdo a lo indicado en la respectiva planimetría. El Hormigón será fabricado de Planta. La pendiente se calculará en base a lo que se exige en la respectiva Ordenanza General de Urbanismo y Construcción (Título 4 de la Arquitectura Art. 4.1.7).

No se permitirá hormigonar desde una altura superior a 1.50 m. En caso de no ser posible lo anterior, se tomarán precauciones especiales para evitar la disgregación del hormigón.

Una vez hormigonado, se deberá vibrar adecuadamente. **No se aceptarán nidos de ripio.**

El Contratista programará las faenas de modo tal que se eviten en lo posible las juntas de hormigonado. En caso que estas sean inevitables se harán en aquellas zonas de menor sollicitación estructural y de acuerdo con indicaciones del proyecto.

Los hormigones se protegerán de los cambios bruscos de temperatura, evaporación y vibraciones, especialmente durante los 7 primeros días. El pavimento se mantendrán bajo agua o se cubrirán con polietileno durante el proceso de curado (según NCh 170).

**CONO DE ABRAMS**

En todos los casos, la obra dispondrá de un cono de Abrams con el que se harán pruebas frecuentes de compacidad y trabajabilidad del hormigón.

La docilidad del hormigón en el momento de su colocación, medida por el asentamiento de cono de acuerdo con la NCh 1019, se debe elegir de acuerdo a lo siguiente;

Hormigón Armado	4 – 10 cm
Hormigón si armar	2 – 8 cm
Pavimentos	inferior a 5cm

En situaciones excepcionales se podrá emplear apisonado manual, en cuyo caso, ambos límites de valores de la tabla anterior se debe aumentar en 4 cm.

Ensayes y tomas de muestra de hormigón: Según art. 14.1.1 NCh 170 Tabla 15 Frecuencia mínima de muestreo.



ILUSTRE MUNICIPALIDAD DE LITUECHE  
Secretaría de Coordinación y Planificación Comunal

La certificación del cumplimiento de dicha Norma la efectuará un Laboratorio Oficial aceptado por la I.T.O. en el caso que sea necesario.

Los moldajes, y elementos de sujeción serán revisados y aprobados por la I.T.O. antes de autorizar el hormigonado.

**2.1.9.- Baldosa tipo gres Batuco 0,25 x 0,25m**

Esta baldosa será tipo gres Batuco ó equivalente técnico extruida, flameada natural y materialidad de arcilla alto tráfico 25 x 25 x 1.5 cm. con nervadura posterior para óptima adhesión al mortero, con cocción mayor a 1100°, la cual cumple con norma chilena 187. of1958.

**INSTALACION**

Las baldosas de gres se pueden instalar sin radier. La forma más usada para este caso contempla los siguientes pasos:

1. Base estabilizada:

La base granular deberá cumplir con lo señalado en la Sección 3 del Código de Normas y Especificaciones Técnicas de Obras de Pavimentación (versión 1994), en lo que le sea aplicable en forma complementaria. La base tendrá un espesor de 10 cm y estará compuesta por material estabilizado homogéneamente mezclado, desprovisto de materias orgánicas, grumos de arcilla, escombros, basura, etc. La granulometría para este material debe estar comprendida dentro de la banda de la tabla siguiente, para tamaño máximo de 1". La fracción de material que pasa por el tamiz de 0,425 mm (Malla ASTM#40) debe tener un Límite Líquido (LL) menor o igual a 25% y un índice de plasticidad (IP) menor o igual a 6%. La base se compactará por capas, con un espesor suelto de 10 cm como máximo, y un contenido de humedad igual o ligeramente inferior al óptimo La compactación será mediante equipo mecánico hasta obtener una densidad comprendida del 95% de la densidad máxima seca.

2. Colocar una cama de Gravilla de 5 cm de espesor la cual funcionará como corte a la humedad que pueda ascender por capilaridad.
3. Aplicar el Mortero de Pega (cemento y arena tipo lepanto 1:4) sobre el ripiado, con una carga de 4 cms. La dosificación del mortero es 1:4, dosificado en volumen suelto, es decir; 1 saco de cemento (35 litros) por 140 litros de arena húmeda, la mejor arena es la gruesa de planta, la que normalmente se ocupa para fabricar hormigones. La carga ideal de instalación es de 40 mm
4. Instalar la baldosa sobre el mortero de pega, dejando una junta de al menos 6 mm. La baldosa podrá tener una desviación máxima permitida de un 2% en cualquiera de sus dimensiones, por tratarse de un producto natural. Consecuentemente, las modulaciones de diseño y las juntas o canterías deberán tener la flexibilidad necesaria para absorber las eventuales diferencias dimensionales de las baldosas.
5. Posteriormente al fraguado, deben retirarse rápidamente los restos de material con un paño húmedo, de modo de evitar que el cemento residual se adhiera a la superficie de las baldosas.
6. Una vez terminado el proceso de fraguado, mantener los pisos húmedos por lo menos durante 4 días. Para lograr bien este efecto hay que cubrir los paños con polietileno.

Las baldosas se pueden dar al tránsito peatonal al día siguiente de terminado el proceso de fraguado, a un uso más pesado como el de andamios, después de 7 días, y por último, después de los 14 días a elevadores de plataforma o similares, y así, ir aumentando hasta que

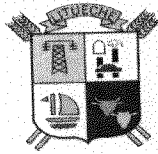

ILUSTRE MUNICIPALIDAD DE LITUECHE  
Secretaría de Coordinación y Planificación Comunal

DETALLE DE INSTALACION

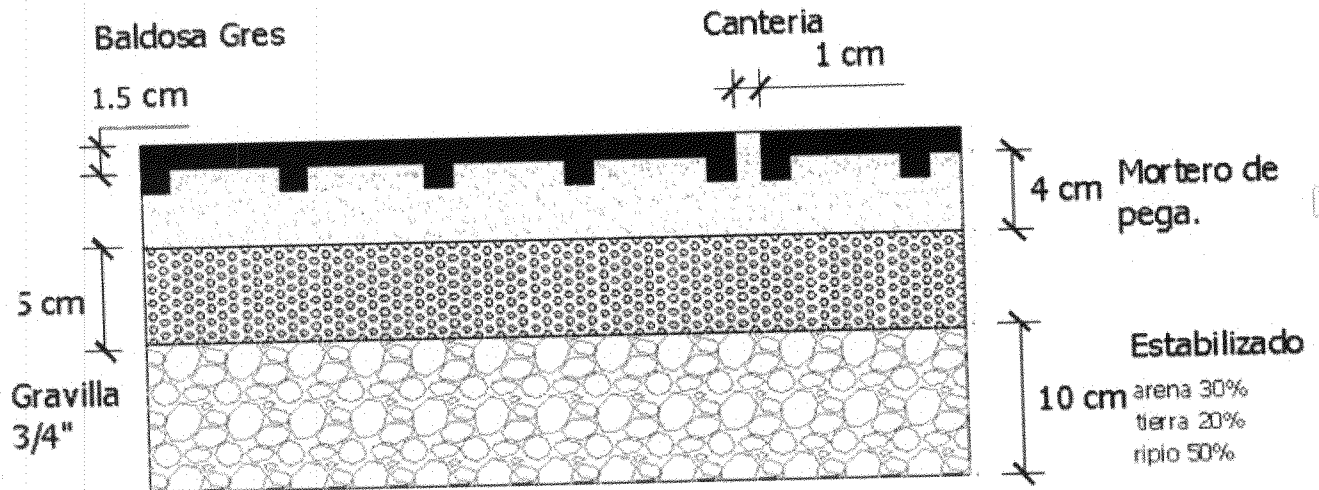

**LIMPIEZA Y POST-INSTALACION**

1.- Si después del fraguado quedan restos de cemento adheridos a las baldosas, estos deberán limpiarse con una escobilla plástica y una solución tipo Coldex-D al 20%. Luego se debe enjuagar prolijamente para neutralizar la superficie, con un paño húmedo y sin agregar agua en exceso.

2.- La superficie debe dejarse secar. Este proceso, dependiendo de las condiciones ambientales, puede tomar desde un par de días hasta semanas. Si en el intertanto aparecen nuevas manchas de cemento o salinidad, deberá repetirse el procedimiento descrito en el punto 1.-

**2.1.10.- Pastelón tipo Parquet Rojo 50x50cm**

Será de Hormigón Microvibrado, cuya dimensión será de 50x50 cm, el uso será para exterior y deberá tener un peso relativo de 22 kg/uni.

Su instalación será similar a la colocación antes descrita en el punto 2.1.9.

**2.1.11.- Muro de Contención Hormigón Armado H25 (Ochavo)**

Para la confección de Muro de Contención del Ochavo, se considerará un Hormigón de grado H 25, el cual cumplirá la función de amarrar los muros de mampostería de piedra existente, se consulta su hormigonado que quede de forma monolítica. Incorporando a su vez enfierradura que contempla fierro estriado de 12 mm longitudinal y fierro estriado de 8 mm para conformar los estribos, la dimensión de la enfierradura será de 0,15 m x 0,85 m con recubrimiento de 2,5 de hormigón.

**2.1.12.- Muro de Piedra Canteada**

Se confeccionará un Muro de Piedra Canteada según lo indicado en planimetría respectiva, este muro deberá ser ejecutado de tal manera cumpla con en el ámbito estructural, estético y funcionalidad. Se consulta refuerzos estructural (malla tipo acma).



ILUSTRE MUNICIPALIDAD DE LITUECHE  
Secretaría de Coordinación y Planificación Comunal

**2.1.13.- Solerilla de Hormigón Prefabricado 100x20x6cm**

Serán de material de hormigón prefabricado de dimensiones 100x20x6cm, su instalación será de acuerdo a lo indicado en la respectiva planimetría, en partes donde el diseño lo requiera las dimensiones de esta (solerilla) podrán variar con la respectiva visación de la Inspección Técnica de Obra.

**2.2.- Accesos**

**2.2.1.- Fundación Muro Escalera Hormigón H10 0,3x0,45m**

Para la confección de las fundaciones de soporte del muro de escalera de acceso, se utilizará un hormigón H-10, el cual rellenará la excavación a contra terreno, sin la necesidad de utilizar encofrados.

**2.2.2.- Muro Escalera Hormigón Armado H25**

Para brindar seguridad a las personas en general en el acceso n°3, se deberá confeccionar Muro de Hormigón Armado de grado H25, este se realizará según detalle de corte en planimetría.

**2.2.3.- Gradas Armadas Hormigón H25**

Las Gradas en el Acceso n°3, deberán ser provista de Hormigón Armado, cuyo grado del Hormigón será de H25 y su armadura deberá ser en malla tipo acmq C-92, la colocación de la malla irá en función de su huella y contrahuella, así cubriendo toda la superficie.

**2.2.4.- Perfil Tubular 2"**

En los Muros de Escaleras se colocará según planimetría, pasamanos en perfil metálico tubular de 2".

**2.2.5.- Perfil Tubular 1 1/2"**

En los Muros de Escaleras se colocará según planimetría, apoyo para pasamanos en perfil metálico tubular de 1 1/2".

**2.3.- Cierre Perimetral**

**Generalidades**

El cierre perimetral será de altura H= 2,08m en malla tipo ACMAFOR 3D, cuyos pilares deberán ir empotrados en poyos de hormigón H-20 de dimensiones mínimas 0,40 x 0,30 x 0,60 m u otra recomendada por el fabricante y/o proveedor que asegure la estabilidad del cerco.

El sistema modular de cerco con malla ACMAFOR 3D, corresponde a mallas de paneles rígidos de 2.08 x 2.5 m, fabricados con malla electrosoldada provista de nervaduras de refuerzo en forma transversal, compuesta de alambre galvanizada y **pintada de color azul (pintura electrostática)** de 5mm de diámetro y aberturas 85 x 50 mm en la nervadura y 200 x 50 mm en el resto.

Los postes serán de perfil de acero galvanizado **pintados de color amarillo (pintura electrostática)** de sección cuadrada de 60 x 60 x 3 mm, de altura 2,6 m, siendo galvanizados por inmersión y deberán llevar tapa superior de PVC. La distancia aproximada entre postes empotrados será de 2.53 m a eje.

El elemento de fijación de malla a poste corresponde a una abrazadera metálica con

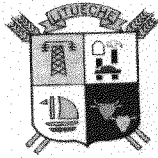

ILUSTRE MUNICIPALIDAD DE LITUECHE  
Secretaría de Coordinación y Planificación Comunal

**2.3.1.- Panel Malla ACMAFOR 3D 2,08x2,5 Galvanizado**

El panel debe ser de malla tipo ACMAFOR 3D galvanizado y **pintada de color azul (pintura electrostática)** de dimensiones 2.08 x 2.50 m, siendo fijados en ambos costados a los postes, el cual cubrirá un total de 36 metros lineales.

**2.3.2.- Poste 60 X 60 X 2600 mm**

Los postes deberán ser galvanizados y **pintados de color amarillo (pintura electrostática)** de dimensiones 60 x 60 x 2600 mm para cerco modular ACMAFOR 3D, los que se empotrarán en un hormigón H-10, los que serán ubicados en los costados de la cancha.

**2.3.3.- Abrazadera con Perno de Fijación**

Las Abrazaderas serán galvanizadas y **pintada de color amarillo (pintura electrostática)** incluyendo el perno respectivo. Las que serán fijadas al poste y sujetaran al panel de malla tipo ACMAFOR 3D, sus dimensiones de perno será la recomendada por el fabricante y/o proveedor que asegure la estabilidad del cerco, la cantidad de fijaciones serán las recomendadas por el fabricante y/o proveedor.

**2.3.4.- Tapas PVC**

Las tapas serán de PVC para ser insertas en el poste y proteger el ingreso de agua u otros residuos, siendo ubicadas en cada uno de los postes.

**2.3.5.- Espárragos De Anclaje**

Estos serán de 10 mm de diámetro con un largo de 20 cm, los que irán dobles y posicionados en 2 caras del poste distanciados a 20 cm del otro en la parte a empotrar.

**2.4.- Cierre de Seguridad Perimetral**

**2.4.1.- Excavación Poyos de Fundación**

Se deben realizar las excavaciones para Poyos de Fundación de Cierre de Seguridad Perimetral, las dimensiones indicadas en los planos serán de 0,60m x 0,40m.

**2.4.2.- Emplantillado 127,5 kgc/m3**

Deberá ejecutarse el emplantillado necesario según dimensionamiento en planimetrías, para así aislar el hormigón de la fundación con el suelo natural.

**2.4.3.- Fundación Hormigón H10 0,6x0,4m**

Para la confección de las fundaciones de soporte de perfiles metálicos de 100x100x4mm, se utilizará un hormigón H-10, el cual rellenara la excavación a contra terreno, sin la necesidad de utilizar encofrados.

**2.4.4.- Perfil 100x100x4mmx6m**

Irán ubicados, cortados y distanciados según detalle en planimetría, su colocación deberá ser a plomo y correctamente nivelado. Estos perfiles deberán considerar tapa de material antivandálico en su coronación.

**2.4.5.- Perfil 80x40x3mmx6m**

Irán ubicados, cortados, soldados y distanciados según detalle en planimetría, su colocación

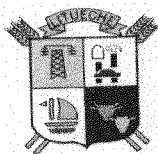

ILUSTRE MUNICIPALIDAD DE LITUECHE  
Secretaría de Coordinación y Planificación Comunal

**2.4.6.- Madera 1x4" Impregnadas y Coloreadas**

Irán ubicadas, cortadas, fijadas (tornillo autoperforante, con la cabeza embutida en la madera) y distanciadas según detalle en planimetría, su colocación deberá ser a plomo y correctamente nivelado. El coloreado deberá seguir según el patrón entregado en la respectiva planimetría y visado por la Unidad Técnica. La aplicación de la pintura deberá ser de tal manera que esta quede impregnada en la madera y que sea resistente al clima abrasivo y rayos UV. El tipo de pintura deberá ser compatible con la impregnación propia de la madera el cual se recomienda un látex o una solución en base a óleo.

**2.5.- Terminaciones**

**2.5.1.- Pintura Esmalte al Agua**

La pintura Esmalte al agua deberá emplearse en el muro de hormigón armado (ochavo) y se deberá repasar en las respectivas canterías del muro de piedra existente, asociado a el área de Plaza de Juegos Infantiles.

**2.5.2.- Anticorrosivo**

Su aplicación será en 2 manos a todo lo relacionado con perfilería metálica no galvanizada, tales como: pasamanos, poste 100x100 de cierre perimetral de seguridad, etc.

**2.5.3.- Esmalte Resina Sintética**

La pintura Esmalte de Resina Sintética deberá emplearse en toda la perfilería metálica no galvanizada, el color será según lo indicado por la Inspección Técnica de Obras.

**2.6.- Talud Decorativo**

**2.6.1.- Mejoramiento Talud de Corte**

Este mejoramiento se realizará en base a maquinaria especializada y tomando en cuenta la calidad del material que existe en dicho lugar, el ángulo proyectado deberá ser de 68° aproximadamente, en la coronación del talud se deberá dejar un sendero de aproximadamente 50cm de ancho. El talud deberá ser visado por la respectiva Inspección Técnica de Obras.

**2.6.2.- Malla de Alambre Galvanizado, para fortificación de talud**

Esta será del tipo Inchalam MT 2000, el cual su aplicación principal es la de estabilizar dicho talud y contemplar el uso de shotcrete. Su instalación deberá ser según indicaciones del fabricante.

**2.6.3.- Shotcrete**

Hormigón expulsado a gran velocidad a toda la superficie del talud, la colocación deberá ser mediante la vía húmeda el cual el hormigón es mezclado completamente y se impulsa con aire a presión, así se consigue menos polvo y menor pérdida de cemento, produce menor cantidad de rebote y menos desperdicio de material y por último alcanza mayor productividad. Posteriormente se deberá generar una superficie relativamente plana para posteriormente pegar el cerámico decorativo.

**2.6.4.- Mosaico Cerámico Decorativo**

Este será conformado por cerámico de formato 4x4cm aproximadamente, colocado sobre una malla de polietileno cuadrículada y pegado con material adhesivo, el diseño en sí



ILUSTRE MUNICIPALIDAD DE LITUECHE  
Secretaría de Coordinación y Planificación Comunal

centro y a sus respectivos costados deberá implementarse figuras infantiles tales como: La Princesa Sofía y Spiderman.

**2.7.- Sistema de Evacuación de Aguas Lluvias**

**2.7.1.- Canalización Aguas Lluvias 0,30x0,30x0,30m**

Se contempla la construcción del **SISTEMA DE EVACUACIÓN DE AGUAS LLUVIAS**, el cual se detalla a continuación; Se contemplan rejillas elaboradas in situ las cuales se conformaran de fierro cuadrado de diámetros de 25 mm de espesor. Las dimensiones de las rejillas deberán ser en su ancho 30 cm y su largo dependiendo de cada tramo, y la separación entre fierro y fierro no deberá ser mas de 2 cm. En la canal de hormigón se dejara una pestaña de 3 cm en la cual ira un ángulo de medidas 25 x 25 x 3 mm que servirá de soporte de asentamiento para la rejilla.

En este ítem el contratista deberá tomar las precauciones de los niveles de la canalización, el contratista deberá asumir los costos asociados en las diferencias de las dimensiones de la canalización, ya que en algunos puntos esta se profundizará más.

Se aplicará una capa de antióxido tanto en rejillas y en sus elementos de fijación, su color deberá ser gris verdoso.

Se aplicará en dos capas de esmalte resina sintética al total de estructuras metálicas a construir el color será definido por la Inspección Técnica de Obra.

**2.8.- Mejoramiento**

**2.8.1.- Árido Decorativo para exterior color amarillo**

Se empleará árido decorativo para exterior según planimetría, su aprobación y colocación será según lo indicado por la Inspección Técnica de Obras.

**2.8.2.- Árido Decorativo para exterior color azul**

Se empleará árido decorativo para exterior según planimetría, su aprobación y colocación será según lo indicado por la Inspección Técnica de Obras.

**2.9.- Iluminación**

**2.9.1.- Instalación Eléctrica Tecnología LED (Según Proyecto Eléctrico Informativo)**

**Se implementará Tecnología LED, (SEGÚN PROYECTO ELÉCTRICO Informativo) que reemplace lo existente, con un rendimiento mínimo de 50.000 horas, que sea resistente al clima y antivandálicos.**

Los proponentes, previo al estudio de las ofertas deberán realizar una visita a terreno con el propósito de conocer el lugar de las obras, instalaciones existentes, rutas del alimentador y sus puntos de conexión a los tableros generales o empalme. No se aceptará ningún tipo de obra adicional que cubra los trabajos que son necesarios previos, ya que ésta visita es con el fin de aclarar cualquier duda que se tenga. Una vez verificado en terreno las obras a ejecutar y si aún persisten dudas, los proponentes deberán solicitar las aclaraciones que requieran por escrito en el periodo de consultas establecidas en las bases. Cumplida esta etapa se entenderá que no existen discrepancias entre las especificaciones técnicas y visita a terreno, el contratista estará en condiciones de entregar las obras totalmente completas, funcionando y de primera calidad.

Para estas instalaciones se deberán considerar las siguientes normativas en su última versión:

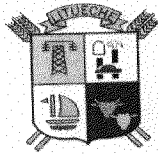

ILUSTRE MUNICIPALIDAD DE LITUECHE  
Secretaría de Coordinación y Planificación Comunal

- SEC (Superintendencia de Electricidad y Combustible)
- ANSI (American National Standards Institute)

Toda la instalación se hará respetando cabalmente el Reglamento de Instalaciones Eléctricas Interiores en baja tensión, las Normas Chilenas NCh y todas las reglamentaciones vigentes complementarias.

El Contratista adjudicado, será responsable de entregar Proyecto Eléctrico Informativo.

Adicionalmente se debe consultar un espacio para instalar los empalmes eléctricos con resistencia mínima a la acción del fuego correspondiente a la clase F-120. Este recinto deberá contar con un tablero general que permita una fácil desconexión del sistema eléctrico cuando se requiera.

**En esta partida se incluirá todos los insumos y materiales necesarios para poder montar los focos que cumplan los requisitos anteriores, (tales como: perfiles metálicos, pinturas de tratamiento, pinturas de terminación, accesorios, entre otros).**

**LA ALIMENTACIÓN DE POSTES DE ALUMBRADO Y CONDUCCIÓN DE CABLES SERÁ POR VÍA SUBTERRÁNEA.**

**2.9.1.1.- Cámaras normalizadas por el SEC**

Estas cumplirán la función de actuar como cámaras de inspección al momento de necesitar algún tipo de mantenimiento al circuito eléctrico, estas deberán cumplir según Normativa vigente del SEC.

**2.9.1.2.- Tubos Conduit 25mm x 3m**

Serán los necesarios para proteger la conexión, alimentación y conducción del cableado del sistema eléctrico en general.

**2.9.1.3.- Cable tipo Superflex n°10**

Serán los necesarios para realizar la conexión y alimentación del sistema eléctrico en general.

**2.9.1.4.- Cable tipo Superflex n°12**

Serán los necesarios para realizar la conexión y alimentación del sistema eléctrico en general.

**2.9.1.5.- Focos LED Proyectores 50 watts**

Serán los necesarios para iluminar el talud decorativo, se emplazará según lo indicado en la respectiva planimetría y estos deberán estar protegidos por material antivandálicos.

**2.9.1.6.- Postes Metálicos acero galvanizado 6m**

Serán los necesarios para iluminar toda el área de Plaza de Juegos, se emplazará según lo indicado en la respectiva planimetría.

**2.9.1.7.- Luminarias LED 140 watts con gancho de soporte**

Serán los necesarios para iluminar toda el área de Plaza de Juegos, se emplazará según lo indicado en la respectiva planimetría. Su fijación será la correcta.

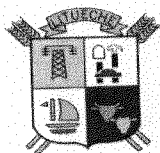

## 2.10.- Equipamiento

### 2.10.1.- Juego Recreativo de Cuerda para trepar, modelo tipo Univers Mini Júpiter

Se deberá emplazar según lo indicado en la respectiva planimetría, sus dimensiones serán 3,6m largo x 3,6m ancho x 3,7m alto. Marco estructural de tubos de acero de  $\varnothing 60,3$  mm; terminación en base a pintura anticorrosiva de zinc epóxico y pintura de terminación poliéster epóxica en polvo. Esferas conectoras de aluminio,  $\varnothing 250$ mm; terminación en base a pintura anticorrosiva de zinc epóxico y pintura de terminación poliéster epóxica en polvo; la red es tensada a las esferas con un sistema de tensión patentado ASTEM TT, asegurando que los conectores de la red no estén en contacto con el usuario. Cuerdas de cable de acero galvanizado trenzado. Las trenzas exteriores están recubiertas con poliéster resistente a rayos UV (¡NO polipropileno!). El montaje del juego Mini Jupiter se realiza con poyos de hormigón de diferentes dimensiones: Se necesitan fundaciones de: 4 x 70 x 70 x 50 cm. El tiempo de instalación es de 7 días aproximadamente, una vez pasado los 7 días el juego queda apto para su utilización.

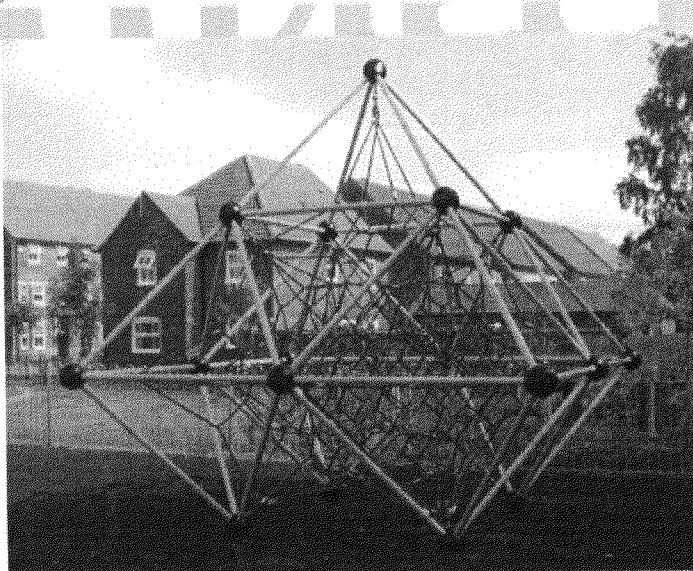
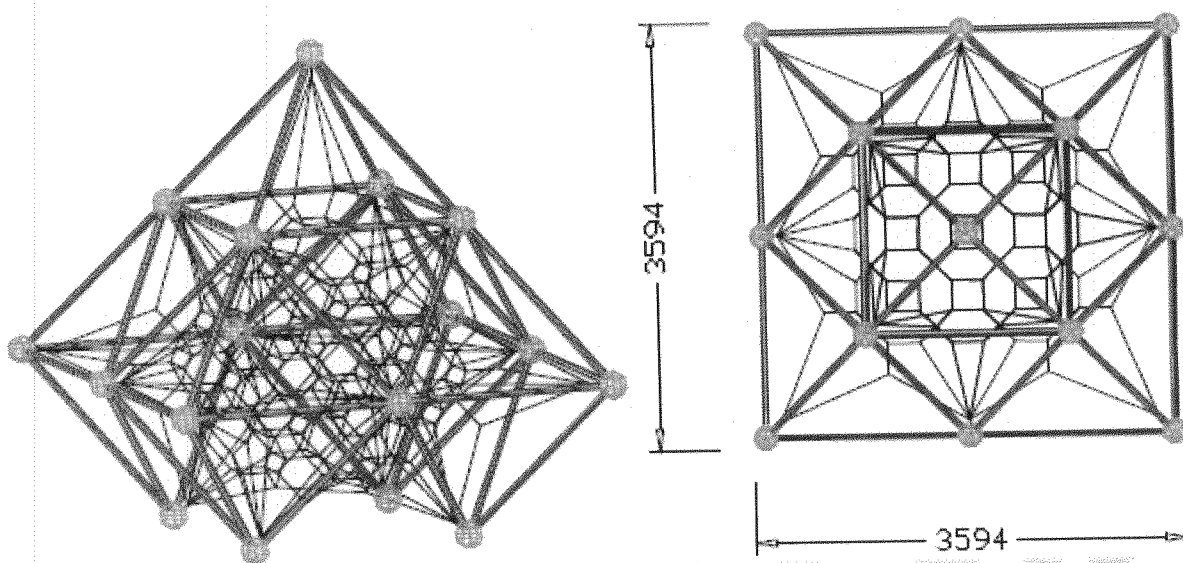

### 2.10.2.- Juego Recreativo de Cuerda para trepar, modelo tipo Univers Mini Mars

Se deberá emplazar según lo indicado en la respectiva planimetría, sus dimensiones serán 3,9m largo x 3,9m ancho x 3,8m alto. Marco estructural de tubos de acero de  $\varnothing 60,3$  mm;

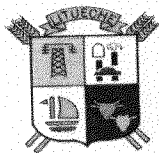

ILUSTRE MUNICIPALIDAD DE LITUECHE  
Secretaría de Coordinación y Planificación Comunal

de cable acero fabricados en alambre de acero galvanizado trenzado. Las trenzas exteriores están recubiertas con poliéster resistente a rayos UV. Ø16mm. Uniones de los cables por medio de tréboles de aluminio. El montaje del juego Maxi Mars se realiza con poyos de hormigón de diferentes dimensiones: Se necesitan 4 fundaciones de 60 x 60 x 50 cm. El tiempo de instalación es de 7 días aproximadamente, una vez pasado los 7 días el juego queda apto para su utilización.

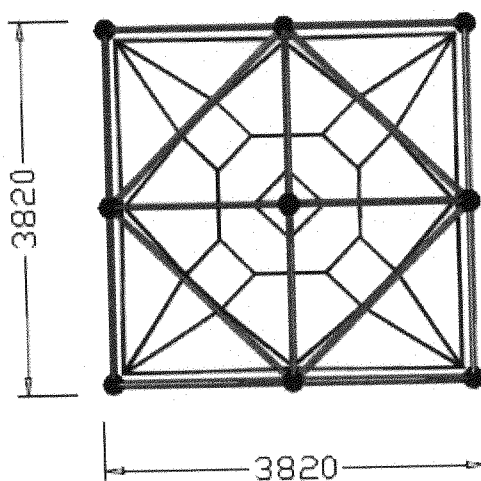
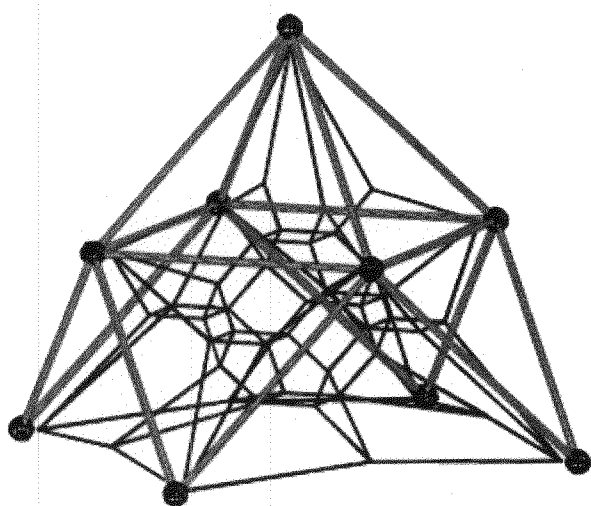

**2.10.3.- Juego Girador Modelo tipo Carrusel (CP-14)**

Se deberá emplazar según lo indicado en la respectiva planimetría, Se deberá contemplar un área de seguridad de 3mx3m, su instalación deberá ser según especificaciones del fabricante.



ILUSTRE MUNICIPALIDAD DE LITUECHE  
Secretaría de Coordinación y Planificación Comunal

---



**2.10.4.- Juego Columpio con 3 asientos tradicionales modelo tipo (LP-33)**

Se deberá emplazar según lo indicado en la respectiva planimetría, su instalación deberá ser según especificaciones del fabricante.

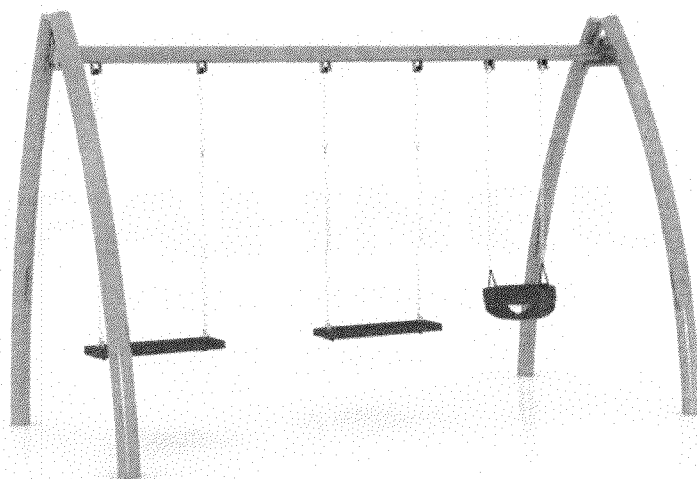

**2.10.5.- Juego Balancín modelo tipo (B-206)**

Se deberá emplazar según lo indicado en la respectiva planimetría, su instalación deberá ser según especificaciones del fabricante.

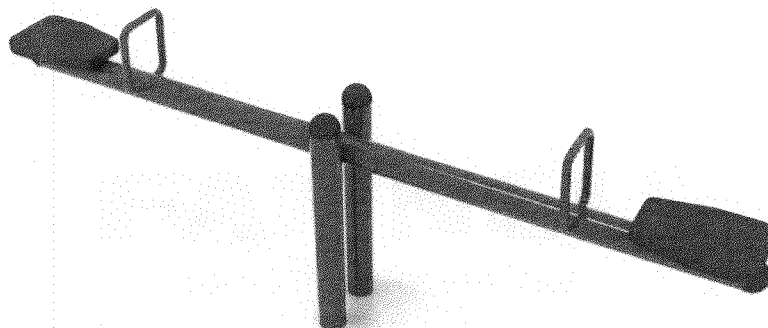

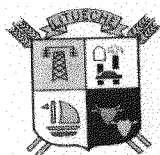

ILUSTRE MUNICIPALIDAD DE LITUECHE  
Secretaría de Coordinación y Planificación Comunal

**2.11.- Piso para Juegos**

**2.11.1.- Palmeta 50x50cm caucho**

Se deberá emplazar según lo indicado en la respectiva planimetría (Bases de Seguridad de Juegos), su instalación deberá ser sobre radier y según especificaciones del fabricante.

**2.11.2.- Solerilla de caucho**

Se deberá emplazar según lo indicado en la respectiva planimetría (Bases de seguridad de Juegos), su instalación deberá ser según especificaciones del fabricante.

**2.12.- Mobiliario y Arborización**

**2.12.1.- Banca tipo Atrio 60 RM Granítico Visto Pulido**

El mobiliario deberá ser de material hormigón granítico con madera, su estructura deberá ser armada, con terminaciones liso con sello impermeabilizante para madera, instalación anclada según especificaciones del fabricante, cuya dimensiones serán 1,80x0,55x0,45m y debe tener una protección sello antigraffiti mate transparente.

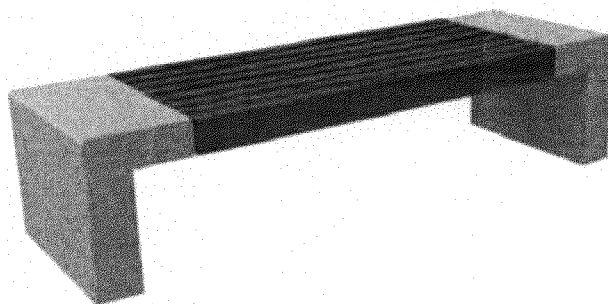

**2.12.2.- Taza para Árboles**

Serán solerillas pigmentadas color ladrillo o similar, de material de hormigón prefabricado de dimensiones 60x20x6cm, su instalación será de acuerdo a lo indicado en la respectiva planimetría, en partes donde el diseño lo requiera las dimensiones de esta (solerilla) podrán variar con la respectiva visación de la Inspección Técnica de Obra.

**2.12.3.- Árboles (Especie Crespón)**

Para lograr un óptimo crecimiento y desarrollo de las especies vegetales plantadas se requiere tener en el área un suelo franco (compuesto por cantidades similares de arcilla, arena y limo), que además tenga una cantidad adecuada de macro y micro nutrientes.

Para ello la empresa contratista deberá analizar el suelo existente y posteriormente establecer una formulación de compuestos que se le incorporarán para conseguir la proporción requerida. Tal proporción se dosificará in situ, considerando una mezcla base que contenga tierra agrícola o vegetal harneada, y los fertilizantes más adecuados desde una perspectiva técnica y económica, ya que otorga los nutrientes necesarios para el suelo al menor costo posible, y preparados exclusivamente para cada especie utilizada en la plantación.

Todos los ejemplares arbóreos cumplirán con las siguientes características:

Presentar un perfecto estado fitosanitario, libre de todo de insectos, plagas, enfermedades,

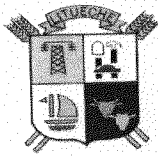

ILUSTRE MUNICIPALIDAD DE LITUECHE  
Secretaría de Coordinación y Planificación Comunal

- Estar bien formados y sin ramificaciones en su base;
- Altura mínima de 3 m sobre el nivel de la tierra, y un diámetro que podrá variar según la especie solicitada;
- Poseer un sistema radicular abundante y sano;
- Tener un tronco bien formado con un ápice íntegro, robusto y derecho;
- Los ejemplares deben tener un cubo de tierra íntegro y con una envoltura apropiada;
- Los árboles plantados que no se desarrollen o no broten espontáneamente, serán reemplazados por otro de la misma especie y condición de desarrollo.

### 3.- ASEO Y ENTREGA

#### 3.1.- Retiro de Faenas y Limpieza de Terreno

Se procederá al retiro faenas y limpieza de terreno, este ítem es de gran importancia, ya que el Contratista deberá mantener el lugar de trabajo en permanente aseo, sin acopio de escombros ni restos de materiales.

Así también cuidará de las superficies de suelos y accesos a transitar para el retiro de escombros.

### XIV.- NOTAS IMPORTANTES

#### XIV.I.- Discrepancias en el Proyecto

**En caso de discrepancias entre las distintas piezas del Proyecto, o de imprecisiones en los antecedentes de la Licitación, se interpretará siempre en el sentido de la mejor y más perfecta ejecución de los trabajos conforme a la regla técnica constructiva.**

#### XIV.II.- Uso de Productos Nacionales

Los señores Contratistas deberán tener presente que a igualdad de precios y calidad, se dará preferencia a los productos nacionales sobre los importados.

Se deja claro, que Las marcas de Fábrica mencionados en las siguientes Especificaciones Técnicas son "tipo", solo se mencionan para tener la referencia de la calidad, en el que esta debe ser igual o superior, siempre enfocado a la mejor ejecución de la obra.

#### XIV.III.- Fotografías de la Obra

Se exigirá como antecedentes necesario para la recepción de la obra, la entrega por parte del Contratista de un set de 24 fotografías en colores de 13x18 cm., que capten diversas etapas del desarrollo de la ejecución de la obra. Estas podrán ser en formato digital.

#### XIV.IV.- Presupuesto Detallado

Será obligación de los Contratistas proponentes entregar el presupuesto conforme a documento entregado por la Unidad, presupuesto detallado, unidades de medida que se entrega, incluyendo además, aquellos ítems que el Contratista estima deben ser incluidos en la Licitación. Se hace presente que todos los ítems deben estar incorporados dentro de la Licitación y/o monto máximo asignado al Contrato.

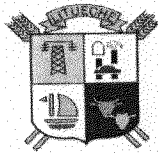

ILUSTRE MUNICIPALIDAD DE LITUECHE  
Secretaría de Coordinación y Planificación Comunal

#### **XIV.V.- Precaución en el Transporte de Materiales**

Los adjudicatarios deberán dar cumplimiento a lo dispuesto en el D.S. N° 75/87, del Ministerio de Transportes y Comunicaciones que en el Art. 2º, establece lo siguiente: "Los vehículos que transportan desperdicios, arena, ripio, tierra u otros materiales, ya sean sólidos o líquidos, que puedan escurrirse o caer al suelo, estarán contruidos, de forma que ello no ocurra por causa alguna".

En las zonas urbanas, el transporte de materiales que produzcan polvo, tales como escombros, cemento, yeso etc. Deberá efectuarse siempre cubriendo total y eficazmente los materiales con lonas o plásticos de dimensiones adecuados, u otro sistema, que impida sus dispersión al aire.

Por otra parte, con el objeto de evitar en lo posible la formación de polvo, se deberán humedecer los sectores en que produzcan movimientos de tierra en la obra.  
Se debe tener presente instrucciones establecidas por la Municipalidad de Litueche para el tema anteriormente señalado.

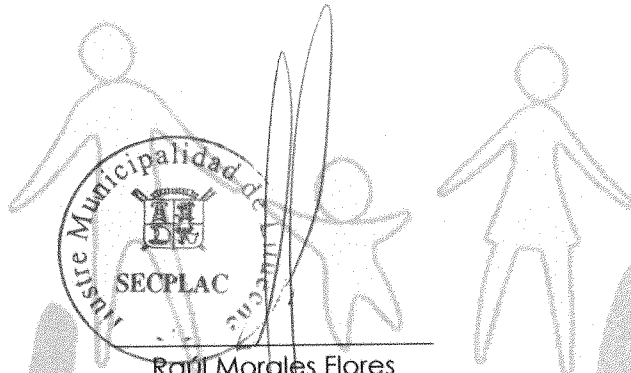

Raúl Morales Flores  
Ingeniero Constructor  
Profesional de Apoyo SECPLAC

Litueche  
para todos